

 Tulano

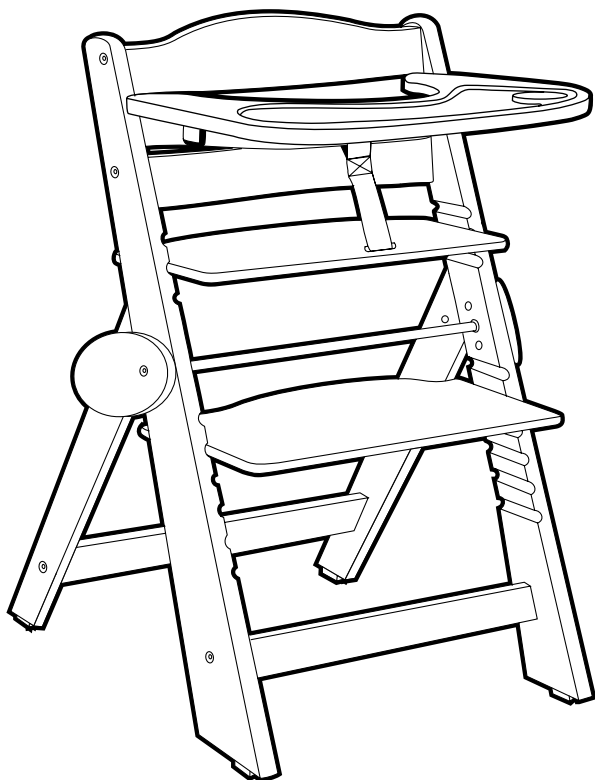

MORSEL **45**

PL Instrukcja obsługi
EN User manual
SK Používateľská príručka
CZ Návod k obsluze
RO Instrucțiuni de utilizare
DE Bedienungsanleitung
BG Инструкция за експлоатация

HU Használati útmutató
LT Naudojimo instrukcija
FR Notice d'utilisation
UK Посібник користувача
ES Instrucciones de uso
PT Instruções de utilização

EN 14988:2017+A2:2024

A X1



B X1



C X1



D X1



E X1



F X1



G X2



H X1



I X1

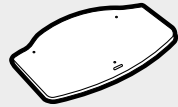

J X1



K X1

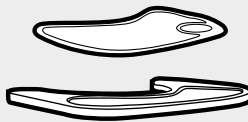

L X1

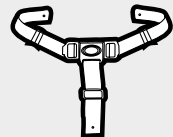

M X1



N X1

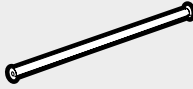

O X10

M6x50



P X4

M6x30



R X8



S X2



T X8



U X3



V X3

M4x10



W X1

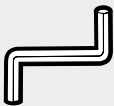

1.

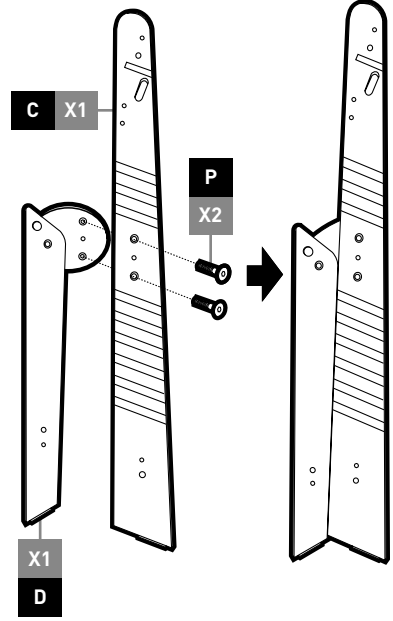
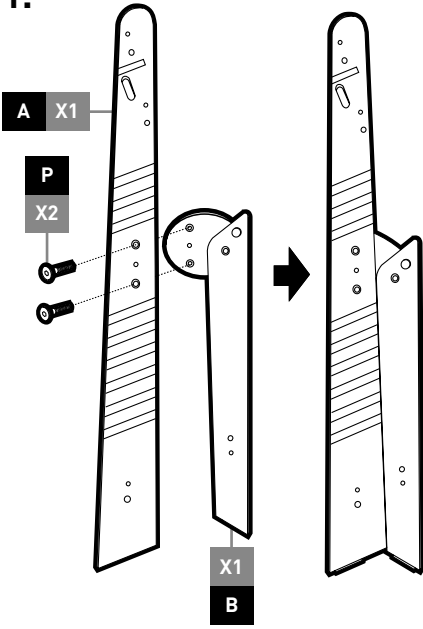

2.

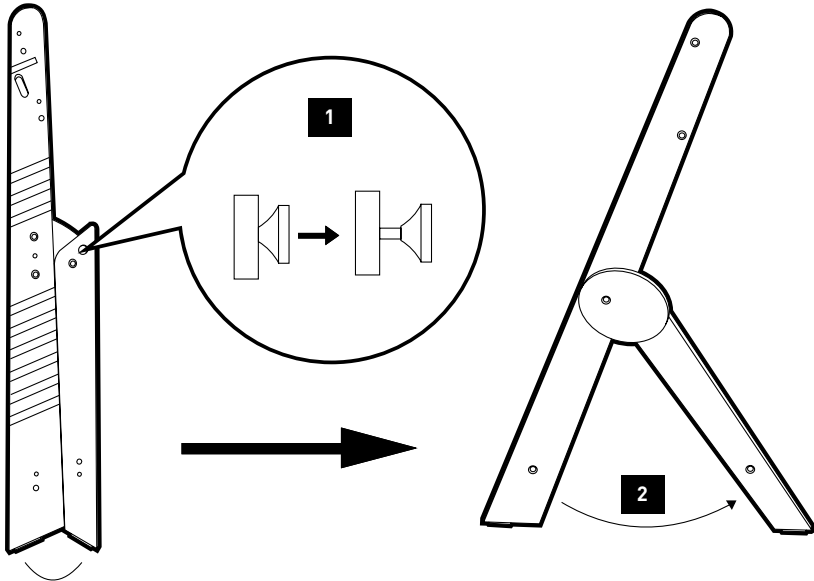

3.

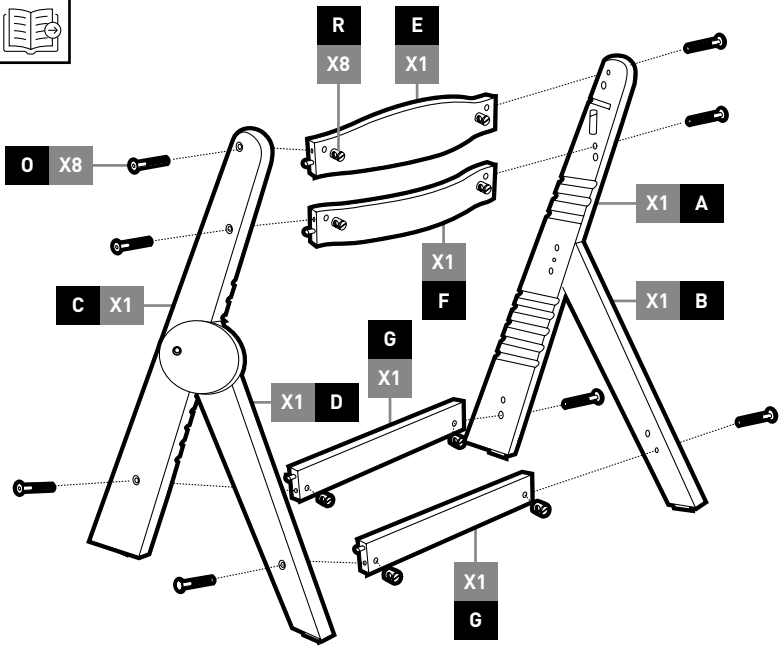

4.

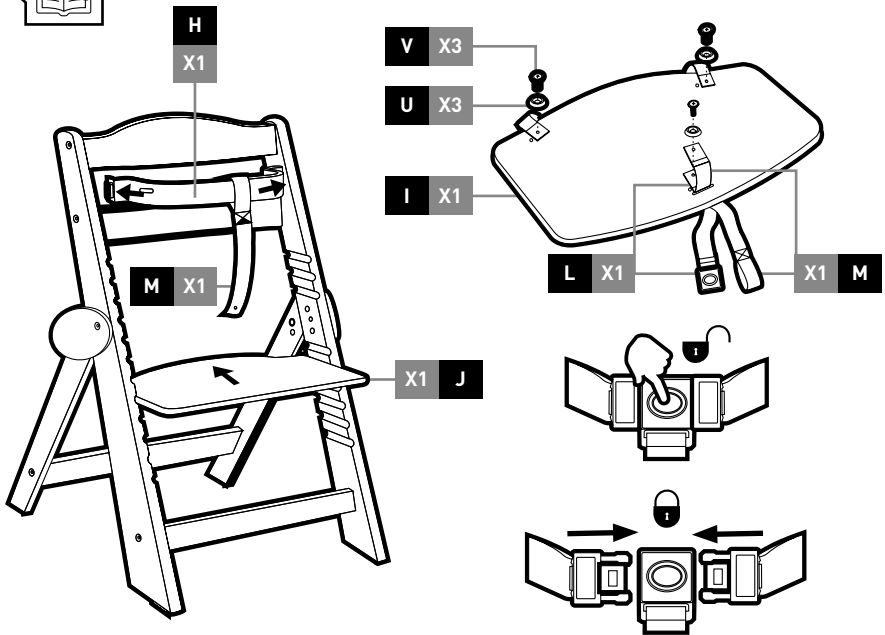

5.

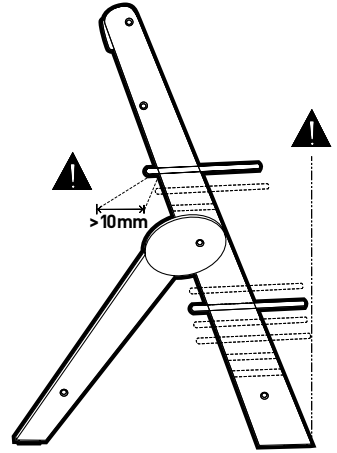
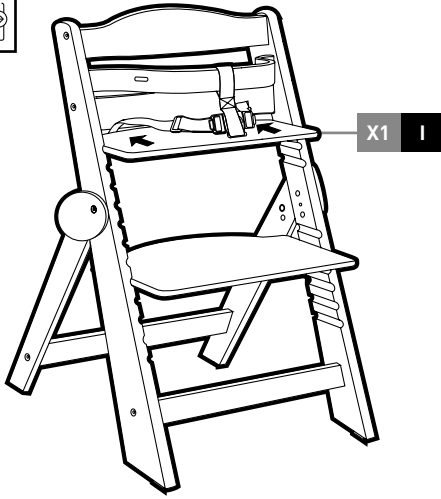

6.

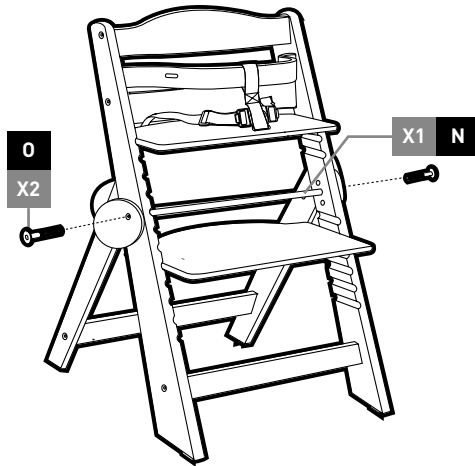

7.

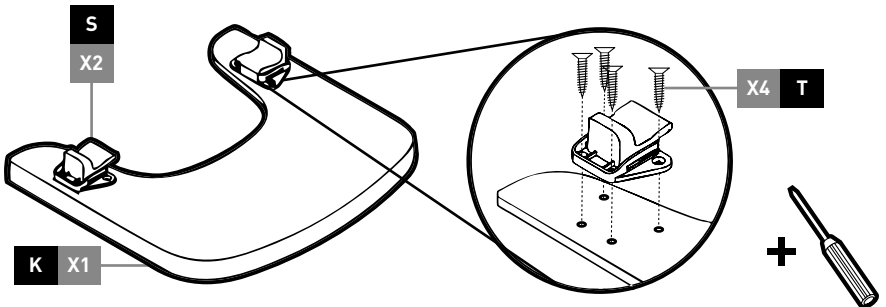

8.

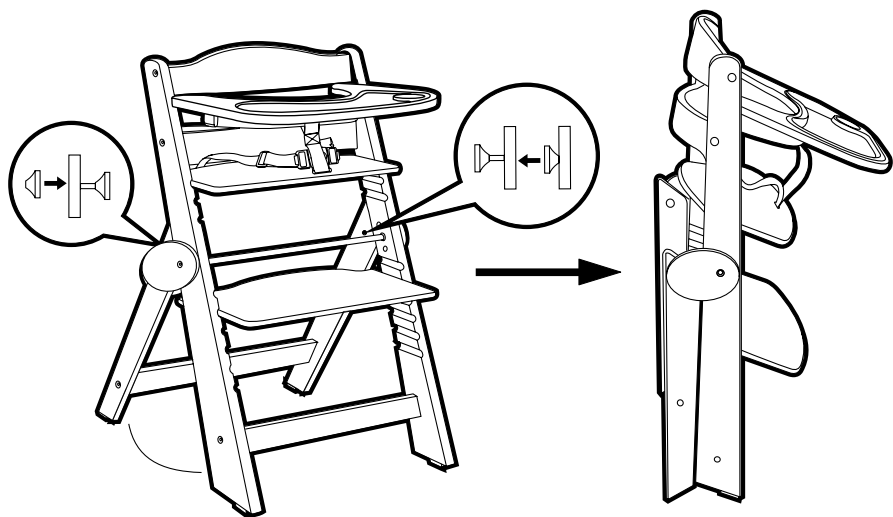
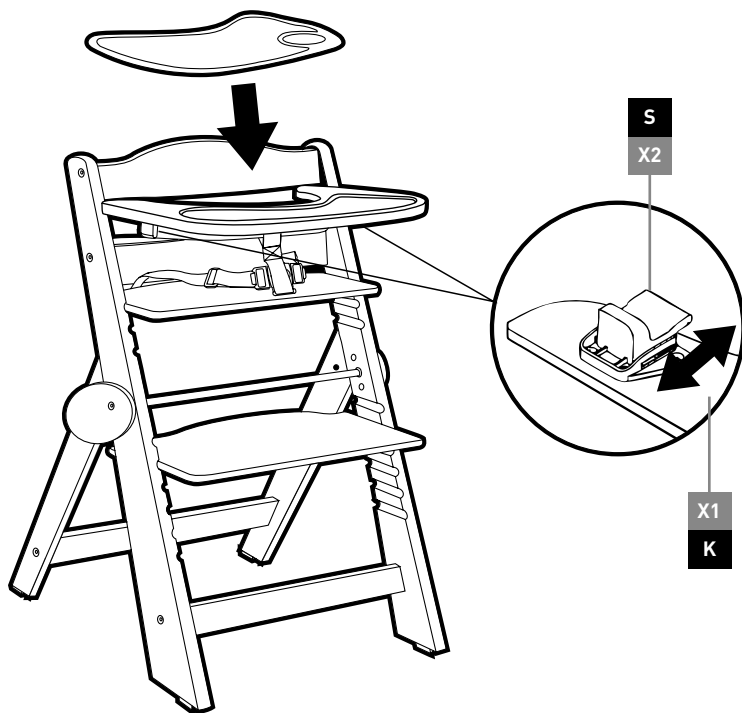



Przed użyciem produktu przeczytaj oryginalną instrukcję obsługi, postępuj zgodnie z jej wskazówkami i zachowaj ją do wykorzystania w przyszłości. Zwróć szczególną uwagę na zalecenia dotyczące bezpieczeństwa.

WAŻNE! PRZECZYTAJ UWAŻNIE I ZACHOWAJ NA PRZYSZŁOŚĆ JAKO ODNIESIENIE

OSTRZEŻENIE!

1. Nigdy nie pozostawiaj dziecka bez opieki.
2. Zawsze stosuj system ograniczający.
3. Zagrożenie upadkiem: Nie dopuść, aby dziecko wspinano się na produkt.
4. Nie używaj produktu, jeżeli wszystkie elementy nie są prawidłowo zamontowane i wyregulowane.
5. Miej świadomość ryzyka przewrócenia, jeżeli dziecko potrafi odepchnąć się stopami od stołu lub jakiegokolwiek innej konstrukcji.
6. Miej świadomość ryzyka otwartego ognia oraz innych źródeł silnego ciepła w pobliżu produktu.
7. Nie używaj produktu, dopóki dziecko nie będzie potrafiło samodzielnie siedzieć.
8. Nie używaj produktu, jeśli którykolwiek element jest uszkodzony, rozerwany lub czegoś brakuje.
9. Trzymaj dziecko z dala podczas składania i rozkładania produktu, aby uniknąć urazów.
10. Funkcja krzesła do karmienia: produkt jest przeznaczony dla dzieci, które potrafią samodzielnie siedzieć (około 6 miesięcy) i do 3 lat lub maksymalnej wagi 15 kg.
11. Funkcja niskiego krzesła: produkt może być używany przez dzieci od 3 lat do 12 lat lub maksymalnej wagi 50 kg.
12. Zawsze używaj systemu zabezpieczającego w funkcji krzeselka do karmienia. Pasek powinien być zawsze założony i odpowiednio dopasowany. Taca nie gwarantuje bezpieczeństwa dziecka na krześle.
13. Nie pozwalaj dziecku siedzieć na tacy.
14. Zagrożenie upadkiem: Zapobiegaj wspinaczce dziecka na produkt.
15. Nie przesuwaj krzesła, gdy dziecko na nim siedzi.
16. Nie reguluj wysokości krzesła, gdy dziecko na nim siedzi.
17. Używaj krzesła tylko na płaskiej, stabilnej powierzchni. Nie umieszczaj krzesła na podwyższeniach, takich jak stółki, ławki itp.
18. Aby uniknąć ryzyka zadławienia, nie umieszczaj produktu w pobliżu zaston, firanek itp.
19. Produkt został przetestowany i spełnia wszystkie wymagania norm: EN 14988:2017+A2:2024 .

**RYSUNKI MAJĄ CHARAKTER POGŁADOWY - RZECZYWISTY WYGLĄD
PRODUKTU MOŻE SIĘ NIEZNACZNIE OD NICH RÓŻNIĆ.**

OPIS KROKÓW:

- 3. WAŻNE:** NIE DOKRĘCAJ ŚRUB, DOPÓKI KRZESEŁKO NIE ZOSTANIE W PEŁNI ZMONTOWANE.

W przeciwnym razie nie będzie możliwe włożenie platform siedziska i podnóżka oraz wygiętej przedniej listwy.

- 4.** Umieść pas krokowy [M] na wygiętej przedniej listwie [H] przed włożeniem listwy w wycięcia w panelach bocznych. Następnie włoż platformę siedziska [I] oraz platformę podnóżka [J].

Przednia krawędź platformy podnóżka powinna być zrównana z krawędzią nóg krzeselka na poziomie podłogi.

Platforma podnóżka [J] powinna być wsunięta co najmniej do końca rowka.

- 5. OSTRZEŻENIE:** Platforma siedziska [I] musi być zamontowana w najwyższej pozycji podczas używania krzeselka jako wysokiego krzeselka dla dziecka.

Platforma siedziska musi być wsunięta co najmniej 10 mm do końca rowka.

- 6.** Pręty łączące są nieco krótsze niż odległość między lewą a prawą ścianką, aby elementy zostały prawidłowo zaciśnięte.

PROSZĘ DOKRĘCIĆ ŚRUBY RÓWNOMIERNIE PO OBU STRONACH.

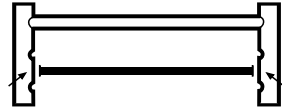

PRAWIDŁOWE USTAWIENIE SIEDZISKA I PODNÓŻKA:

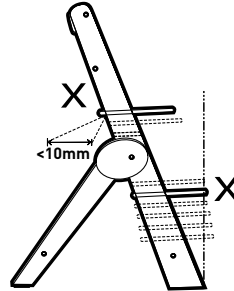
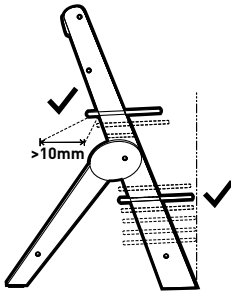

6-36 MIESIĘCY

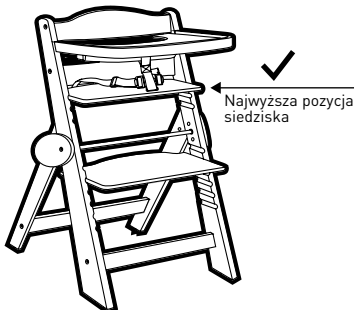

**36 MIESIĘCY
I STARSZE**

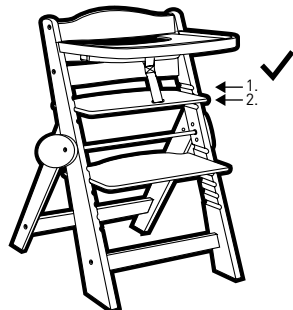

ALTERNATYWNE USTAWIENIE SIEDZISKA:

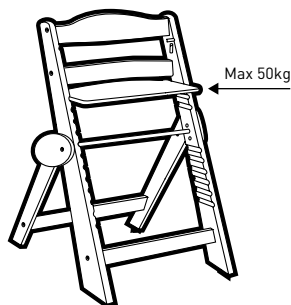

W miarę jak dziecko rośnie, można użyć szerszego podnóżka (J), umieszczając go w pierwszym, drugim lub trzecim rowku.

REGULACJA SIEDZISKA I PODNÓŻKA:

1. Poluzuj dwie śruby regulacyjne po każdej stronie (lewa i prawa), aby dopasować i przesunąć siedzisko oraz podnózek.
2. Dostosuj siedzisko i podnózek do potrzeb dziecka, a następnie ponownie dokręć śruby po obu stronach.

Aby sprawdzić prawidłowe ustawienie siedziska i podnóżka, skorzystaj z poniższych wskazówek:

- Wysokość siedziska: tokcie dziecka powinny znajdować się na tym samym poziomie, co miejsce mocowania tacki.
- Pozycja podnóżka: stopy dziecka powinny wygodnie opierać się płasko na podnóżku, tak aby podudzia były ustawione pionowo.

OSTRZEŻENIE: Regularnie sprawdzaj, czy wszystkie elementy są poprawnie zamocowane!

CZYSZCZENIE I KONSERWACJA:

1. Zalecamy regularne odkurzanie i okazjonalne przecieranie wilgotną ściereczką (możesz użyć łagodnego mydła) – rama/poduszka/system zabezpieczający.
2. Nie używaj silikonu, wosków ani sprayów, ponieważ mogą być szkodliwe.
3. Nigdy nie umieszczaj krzesta w pobliżu ognia otwartego, ogniska lub innych źródeł intensywnej ciepła.
4. Plastikowa taca nadaje się do mycia w zmywarce.



Before using the appliance, read the original instruction manual, follow its instructions and retain it for future reference or use. Pay special attention to the safety recommendations.

IMPORTANT! READ CAREFULLY AND KEEP FOR FUTURE REFERENCE

WARNING!

1. Never leave the child unattended.
2. Always use the restraint system.
3. Falling hazard: Prevent your child from climbing on the product.
4. Do not use the product unless all components are correctly fitted and adjusted.
5. Be aware of the risk of open fire and other sources of strong heat in the vicinity of the product.
6. Be aware of the risk of tilting when your child can push its feet against a table or any other structure.
7. Don't use the product until the child can sit up unaided.
8. Don't use the product if any part is broken, torn or missing.
9. Keep children away when unfolding and folding the product to avoid injury.
10. High chair function: the product is intended for children able to sit up unaided (about 6 months) and up to 3 years or a maximum weight of 15 kg.
11. Low chair function: the product can be used by children from 3 years and up to 12 years or a maximum weight of 50 kg.
12. Always use a restraint system in high chair function. The harness should always be worn and fit correctly. Tray doesn't guarantee safety of child in the chair.
13. Do not allow the child to sit on the tray.
14. Falling hazard: Prevent your child from climbing on the product.
15. Do not move the chair when the child is seated in it.
16. Do not adjust the height of the chair when the child is seated in it.
17. Use the chair only on a flat, stable surface. Do not place the chair on elevations such as stools, benches, etc.
18. To avoid the risk of suffocation, do not place the product near curtains, drapes, etc.
19. The product has been tested and meets all the requirements of the standards: EN 14988:2017+A2:2024.

THE DRAWINGS ARE FOR REFERENCE ONLY - THE ACTUAL APPEARANCE OF THE PRODUCT MAY DIFFER SLIGHTLY FROM THEM.

DESCRIPTION OF STEPS:

- IMPORTANT:** DO NOT TIGHTEN THE SCREWS UNTIL THE CHAIR IS FULLY ASSEMBLED.
Otherwise, it will not be possible to insert the seat and footrest platforms or the curved front rail.
- Place the crotch strap (M) on the curved front rail (H) before inserting the rail into the slots in the side panels. Then insert the seat platform (I) and the footrest platform (J).

The front edge of the footrest platform should be aligned with the edge of the chair legs at floor level.

The footrest platform (J) must be inserted at least to the end of the groove.
- WARNING:** The seat platform (I) must be installed in the highest position when using the chair as a highchair for a child.

The seat platform must be inserted at least 10 mm into the groove.
- The connecting rods are slightly shorter than the distance between the left and right panels to ensure the parts are properly clamped
PLEASE TIGHTEN THE SCREWS EVENLY ON BOTH SIDES.

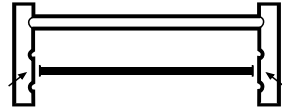

CORRECT POSITIONING OF THE SEAT AND FOOTREST:

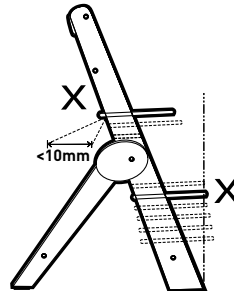
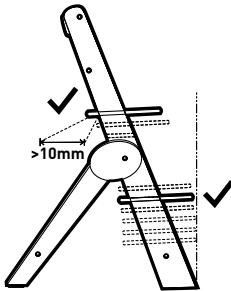

6-36 MONTHS

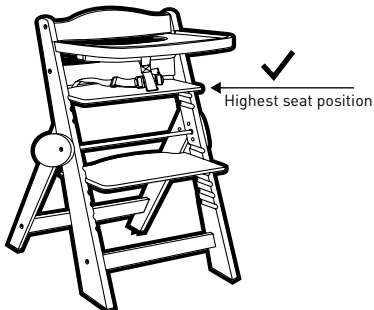

36 MONTHS AND OLDER

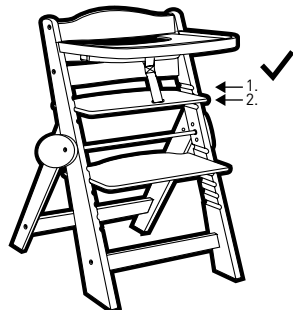

ALTERNATIVE SEAT ADJUSTMENT:

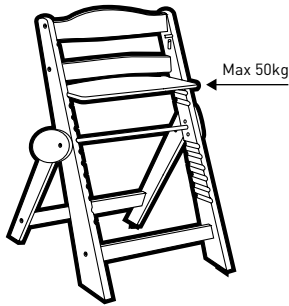

As the child grows, the wider footrest (J) can be used by placing it in the first, second, or third groove.

SEAT AND FOOTREST ADJUSTMENT:

1. Loosen the two adjustment screws on each side (left and right) to adjust and move the seat and footrest.
2. Adjust the seat and footrest to suit the child's needs, then re-tighten the screws on both sides.

To check the correct positioning of the seat and footrest, use the following guidelines:

- Seat height: The child's elbows should be at the same level as the tray attachment.
- Footrest position: The child's feet should rest flat on the footrest so that the lower legs are positioned vertically

WARNING: Regularly check that all parts are properly secured!

CLEANING AND MAINTENANCE:

1. We recommend regular vacuuming and occasional wiping with a damp cloth (you may use mild soap) – frame/cushion/safety system.
2. Do not use silicone, wax, or sprays, as they may be harmful.
3. Never place the chair near an open fire, fireplace, or other sources of intense heat.
4. The plastic tray is dishwasher safe.



Pred použitím spotrebiča si prečítajte originálny návod na obsluhu, postupujte podľa jeho pokynov a znovu si ho uchovajte pre budúce použitie. Venujte osobitnú pozornosť bezpečnostným odporúčaniam.

DÔLEŽITÉ! POZORNE SI PREČÍTAJTE A USCHOVAJTE PRE BUDÚCE POUŽITIE

VAROVANIE!

1. Nikdy nenechávajte dieťa bez dozoru.
2. Vždy používajte zádržný systém.
3. Riziko pádu: Zabráňte tomu, aby vaše dieťa liezlo na výrobok.
4. Výrobok nepoužívajte, pokiaľ nie sú všetky komponenty správne namontované a nastavené.
5. Buďte si vedomí rizika otvoreného ohňa a iných zdrojov silného tepla v blízkosti výrobku.
6. Buďte si vedomí rizika prevrátenia, keď si vaše dieťa môže oprieť nohy o stôl alebo inú konštrukciu.
7. Výrobok nepoužívajte, kým dieťa nevie samostatne sedieť.
8. Výrobok nepoužívajte, ak je niektorá časť zlomená, roztrhnutá alebo chýba.
9. Pri rozkladaní a skladaní výrobku držte deti ďalej, aby ste predišli zraneniu.
10. Funkcia vysoká stolička: výrobok je určený pre deti, ktoré vedia samostatne sedieť (približne od 6 mesiacov) až do 3 rokov alebo maximálnej hmotnosti 15 kg.
11. Funkcia nízka stolička: výrobok môžu používať deti od 3 do 12 rokov alebo do maximálnej hmotnosti 50 kg.
12. Pri používaní vysokej stoličky vždy používajte bezpečnostný systém. Popruhy by mali byť vždy nasadené a správne upevnené. Pultík nezaručuje bezpečnosť dieťaťa v stoličke.
13. Nedovoľte dieťaťu sedieť na pultíku.
14. Riziko pádu: Zabráňte tomu, aby vaše dieťa liezlo na výrobok.
15. Stoličku nepohybujte, keď v nej sedí dieťa.
16. Nenastavujte výšku stoličky, keď v nej sedí dieťa.
17. Stoličku používajte iba na rovnom a stabilnom povrchu. Neumiestňujte stoličku na vyvýšené miesta, ako sú stoličky, lavičky atď.
18. Aby ste predišli riziku udusenía, neumiestňujte výrobok v blízkosti závesov, záclon a pod.
19. Výrobok bol testovaný a spĺňa všetky požiadavky noriem: UPOZORNENIE 14988:2017+A2:2024.

**NÁKRESY SLŮŽIA LEN AKO REFERENCIA - SKUTOČNÝ VZHĽAD VÝROBKU SA
OD NICH MÔŽE MIERNE LIŠIŤ.**

POPIS KROKOV:

- DŮLEŽITÉ:** SKRUTKY NEUTAHAJTE, KÝM NIE JE STOLIČKA ÚPLNE ZMONTOVANÁ. V opačnom prípade nebude možné vložiť sedáciu a nožnú platformu alebo zahnutú prednú lištu.
- Pred vložением zahnutého predného madla (H) do drážok v bočných paneloch umiestnite rozkrokový popruh (M) na toto madlo. Potom vložte sedáciu platformu (I) a platformu na nohy (J).
Predná hrana platformy na nohy by mala byť zarovnaná s hranou nôh stoličky na úrovni podlahy.
Platforma na nohy (J) musí byť zasunutá minimálne po koniec drážky.
- UPOZORNENIE:** Sedacia platforma (I) musí byť pri použití stoličky ako vysokej stoličky pre dieťa namontovaná v najvyššej polohe.
Sedacia platforma musí byť zasunutá minimálne 10 mm do drážky.
- Spojovacie tyče sú o niečo kratšie ako vzdialenosť medzi ľavým a pravým panelom, aby boli diely správne upnuté.

SKRUTKY UŤAHAJTE ROVNOMERNE NA OBOCH STRANÁCH.

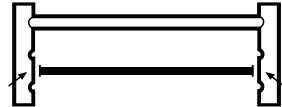

SPRÁVNE NASTAVENIE SEDADLA A OPIERKY NA NOHY:

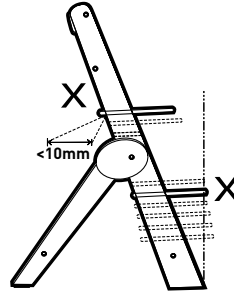
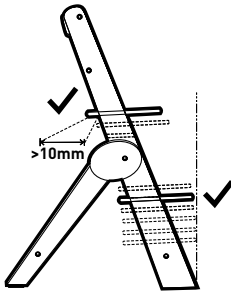

6-36 MESIACOV

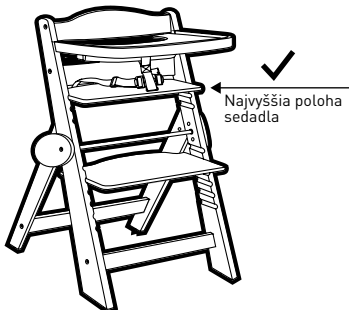

36 MESIACOV A VIAC

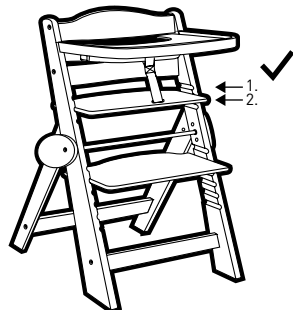

ALTERNATÍVNE NASTAVENIE SEDADLA:

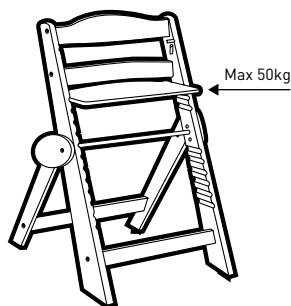

Keď dieťa rastie, širšiu opierku na nohy [J] je možné použiť vložením do prvej, druhej alebo tretej drážky.

NASTAVENIE SEDADLA A OPIERKY NA NOHY:

1. Uvoľníte dva nastavovacie skrutky na každej strane (ľavej a pravej), aby ste mohli nastaviť a posunúť sedadlo a opierku na nohy.
2. Nastavte sedadlo a opierku na nohy podľa potrieb dieťaťa a potom opäť dotiahnite skrutky na oboch stranách.

Na kontrolu správneho nastavenia sedadla a opierky na nohy použijete nasledujúce pokyny:

- Výška sedadla: lakťe dieťaťa by mali byť na rovnakej úrovni ako uchytienie pultíka.
- Poloha opierky na nohy: chodidlá dieťaťa by mali byť položené naplocho na opierke, aby boli dolné končatiny vo zvislej polohe

UPOZORNENIE: Pravidelne kontrolujte, či sú všetky časti správne zaistené!

ČISTENIE A ÚDRŽBA:

1. Odporúčame pravidelné vysávanie a občasné utieranie vlhkou handričkou (môžete použiť jemné mydlo) – rám/vankúš/ bezpečnostný systém.
2. Nepoužívajte silikón, vosk ani spreje, pretože môžu byť škodlivé.
3. Stoličku nikdy neumiestňujte v blízkosti otvoreného ohňa, krbu alebo iných zdrojov intenzívneho tepla.
4. Plastový podnos je vhodný na umývanie v umývačke riadu.



Před použitím spotřebiče si přečtěte originální návod k obsluze, dodržujte jeho pokyny a znovu si jej uložte pro budoucí použití. Zvláštní pozornost věnujte bezpečnostním doporučením.

DŮLEŽITÉ! POZORNĚ SI VŠE PROČTĚTE A USCHOVEJTE PRO BUDOUCÍ POTŘEBY

POZOR!

1. Nikdy nenechávejte dítě bez dozoru.
2. Vždy používejte zádržný systém.
3. Riziko pádu: Zabraňte svému dítěti v lezení na výrobek.
4. Výrobek nepoužívejte, pokud nejsou všechny součásti správně namontovány a nastaveny.
5. Buďte si vědomi rizika otevřeného ohně a dalších zdrojů silného tepla v blízkosti výrobku.
6. Buďte si vědomi rizika převrácení, když si dítě může opřít nohy o stůl nebo jinou konstrukci.
7. Výrobek nepoužívejte, dokud dítě neumí samostatně sedět.
8. Výrobek nepoužívejte, pokud je některá část poškozená, roztržená nebo chybí.
9. Při rozkládání a skládání výrobku držte děti stranou, abyste předešli zranění.
10. Funkce vysoké židle: výrobek je určen pro děti, které umí samostatně sedět (přibližně od 6 měsíců) až do 3 let nebo maximální hmotnosti 15 kg.
11. Funkce nízké židle: výrobek mohou používat děti od 3 do 12 let nebo do maximální hmotnosti 50 kg.
12. Při použití vysoké židle vždy používejte bezpečnostní systém. Pásky by měly být vždy nasazeny a správně upevněny. Pultík nezaručuje bezpečnost dítěte v židli.
13. Nedovolte dítěti sedět na pultíku.
14. Riziko pádu: Zabraňte svému dítěti v lezení na výrobek.
15. Židli nepřemisťujte, pokud v ní dítě sedí.
16. Nenastavujte výšku židle, pokud v ní dítě sedí.
17. Židli používejte pouze na rovném a stabilním povrchu. Neumisťujte židli na vyvýšené plochy, jako jsou stoličky, lavičky apod.
18. Aby nedošlo k udušení, neumisťujte výrobek v blízkosti záclon, závěsů apod.
19. Výrobek byl testován a splňuje všechny požadavky normy: EN 14988:2017+A2:2024.

NÁKRESY JSOU POUZE ORIENTAČNÍ - SKUTEČNÝ VZHLED VÝROBKU SE OD NICH MŮŽE MÍRNĚ LIŠIT.

POPIS KROKŮ:

- DŮLEŽITÉ:** ŠROUBY NEUTAHUJTE, DOKUD NENÍ ŽIDLE PLNĚ SESTAVENA. Jinak nebude možné vložit sedák, opěrku nohou nebo zakřivenou přední lištu.
- Před zasunutím zakřivené přední lišty (H) do drážek v bočních panelech nasadte rozkrokový pás (M) na tuto lištu. Poté vložte sedák (I) a opěrku nohou (J).
Přední hrana opěrky nohou by měla být zarovnána s hranou nohou židle na úrovni podlahy.
Opěrka nohou (J) musí být zasunuta alespoň na konec drážky.
- UPOZORNĚNÍ:** Sedák (I) musí být při použití židle jako vysoké židle pro dítě instalován v nejvyšší poloze.
Sedák musí být zasunut alespoň 10 mm do drážky.
- Spojovací tyče jsou o něco kratší než vzdálenost mezi levým a pravým panelem, aby bylo zajištěno správné sevření dílů.
UTÁHNĚTE ŠROUBY ROVNOMĚRNĚ NA OBOU STRANÁCH.

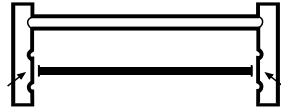

SPRÁVNÉ UMÍSTĚNÍ SEDÁKU A OPĚRKY NOHOU:

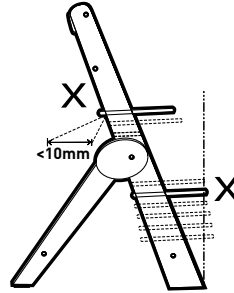
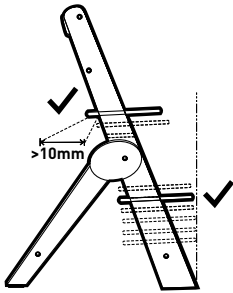

6-36 MĚSÍCŮ

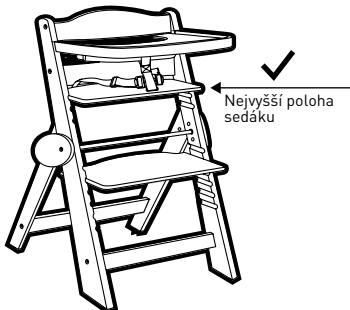

36 MĚSÍCŮ A STARŠÍ

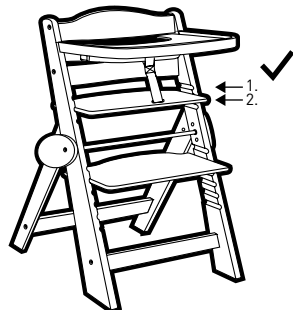

ALTERNATIVNÍ NASTAVENÍ SEDÁKU:

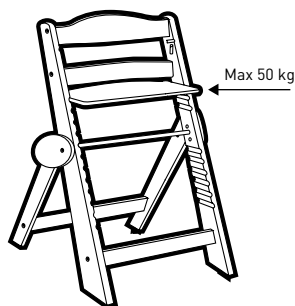

Jak dítě roste, lze širší opěrku nohou [J] použít umístěním do první, druhé nebo třetí drážky.

NASTAVENÍ SEDÁKU A OPĚRKY NOHOU:

1. Povolte dva nastavovací šrouby na každé straně (levé i pravé), abyste mohli upravit a posunout sedák a opěrku nohou.
2. Nastavte sedák a opěrku nohou podle potřeb dítěte a poté šrouby na obou stranách opět utáhněte.

Pro kontrolu správného umístění sedáku a opěrky nohou použijte následující pokyny:

- Výška sedáku: Lokty dítěte by měly být ve stejné úrovni jako uchycení pultíku.
- Poloha opěrky nohou: Chodidla dítěte by měla být položena naplocho na opěrce nohou tak, aby dolní končetiny byly ve svislé poloze

UPOZORNĚNÍ: Pravidelně kontrolujte, zda jsou všechny části správně zajištěny!

ČIŠTĚNÍ A ÚDRŽBA:

1. Doporučujeme pravidelné vysávání a občasné otírání vlhkým hadříkem (můžete použít jemné mýdlo) – rám/polstrování/ bezpečnostní systém.
2. Nepoužívejte silikon, vosk ani spreje, protože mohou být škodlivé.
3. Židli nikdy neumísťujte v blízkosti otevřeného ohně, krbu nebo jiných zdrojů intenzivního tepla.
4. Plastový táč je vhodný pro mytí v myčce nádobí.



Înainte de a utiliza aparatul, citiți manualul de instrucțiuni original, urmați instrucțiunile acestuia și păstrați-l pentru referințe sau utilizări viitoare. Acordați o atenție deosebită recomandărilor de siguranță.

IMPORTANT! CITIȚI CU ATENȚIE ȘI PĂSTRAȚI PENTRU REFERINȚE VIITOARE

AVERTISMENT!

1. Nu lăsați niciodată copilul nesupravegheat.
2. Utilizați întotdeauna sistemul de reținere.
3. Pericol de cădere: Preveniți copilul să se urce pe produs.
4. Nu utilizați produsul decât dacă toate componentele sunt montate și reglate corect.
5. Fiți atenți la riscul de foc deschis și alte surse de căldură puternică în apropierea produsului.
6. Fiți atenți la riscul de răsturnare atunci când copilul poate împinge cu picioarele într-o masă sau orice altă structură.
7. Nu utilizați produsul până când copilul nu poate sta în șezut fără ajutor.
8. Nu utilizați produsul dacă vreoa parte este ruptă, deteriorată sau lipsă.
9. Țineți copiii la distanță când desfaceți sau pliați produsul pentru a evita accidentările.
10. Funcția de scaun înalt: produsul este destinat copiilor care pot sta în șezut fără ajutor (aproximativ 6 luni) și până la 3 ani sau o greutate maximă de 15 kg.
11. Funcția de scaun jos: produsul poate fi folosit de copii de la 3 ani și până la 12 ani sau o greutate maximă de 50 kg.
12. Folosiți întotdeauna un sistem de prindere la funcția de scaun înalt. Hamurile trebuie purtate întotdeauna și să fie reglate corect. Tava nu garantează siguranța copilului în scaun.
13. Nu permiteți copilului să stea pe tavă.
14. Pericol de cădere: Preveniți copilul să se urce pe produs.
15. Nu mutați scaunul când copilul este așezat în el.
16. Nu ajustați înălțimea scaunului când copilul este așezat în el.
17. Folosiți scaunul doar pe o suprafață plană și stabilă. Nu așezați scaunul pe înălțimi, cum ar fi taburete, bănci etc.
18. Pentru a evita riscul de sufocare, nu plasați produsul lângă perdele, draperii etc.
19. Produsul a fost testat și îndeplinește toate cerințele standardelor: EN 14988:2017+A2:2024.

**DESENELE SUNT DOAR DE REFERINȚĂ - ASPECTUL REAL AL PRODUSULUI
POATE FI UȘOR DIFERIT DE ACESTEA.**

DESCRIEREA PAȘILOR:

- 3. IMPORTANT:** NU STRÂNGEȚI ȘURUBURILE PÂNĂ CÂND SCAUNUL NU ESTE COMPLET ASAMBLAT. În caz contrar, nu va fi posibilă introducerea platformelor pentru șezut și suport picioare sau a barei frontale curbate.
- 4.** Puneți centura dintre picioare (M) pe bara frontală curbată (H) înainte de a introduce bara în fantele din panourile laterale. Apoi introduceți platforma pentru șezut (I) și platforma pentru suportul de picioare (J).

Marginea din față a platformei pentru suportul de picioare trebuie să fie aliniată cu marginea picioarelor scaunului la nivelul podelei.

Platforma pentru suportul de picioare (J) trebuie introdusă cel puțin până la capătul șanțului.

- 5. AVERTISMENT:** Platforma pentru șezut (I) trebuie instalată în cea mai înaltă poziție atunci când folosiți scaunul ca scaun înalt pentru copil.

Platforma pentru șezut trebuie introdusă cel puțin 10 mm în șanț.

- 6.** Tijele de conectare sunt puțin mai scurte decât distanța dintre panourile din stânga și din dreapta pentru a asigura fixarea corectă a pieselor

VĂ RUGĂM SĂ STRÂNGEȚI ȘURUBURILE UNIFORM PE AMBELE PĂRȚI.

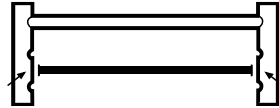

POZIȚIONAREA CORECTĂ A ȘEZUTULUI ȘI A SUPTULUI PENTRU PICIOARE:

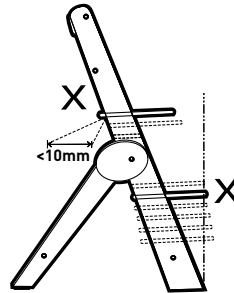
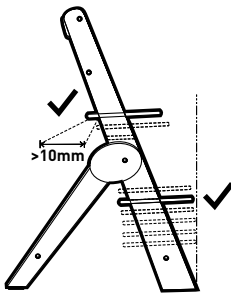

6-36 LUNI

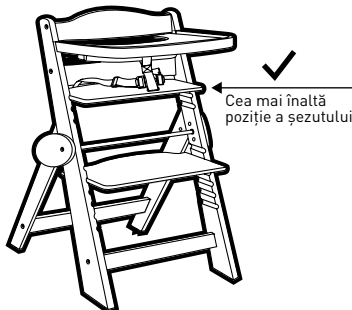

36 DE LUNI
ȘI PESTE

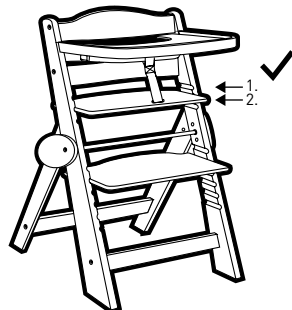

AJUSTARE ALTERNATIVĂ A ȘEZUTULUI:

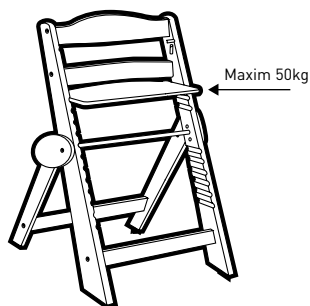

Pe măsură ce copilul crește, suportul de picioare mai lat (J) poate fi folosit prin plasarea acestuia în primul, al doilea sau al treilea șanț.

AJUSTAREA ȘEZUTULUI ȘI A SUPORTULUI PENTRU PICIOARE:

1. Slăbiți cele două șuruburi de reglare de pe fiecare parte (stânga și dreapta) pentru a regla și muta șezutul și suportul pentru picioare.
2. Ajustați șezutul și suportul pentru picioare în funcție de nevoile copilului, apoi strângeți din nou șuruburile pe ambele părți.

Pentru a verifica poziționarea corectă a șezutului și a suportului pentru picioare, folosiți următoarele indicații:

- Înălțimea șezutului: coatele copilului trebuie să fie la același nivel cu prinderea tăvii.
- Poziția suportului pentru picioare: picioarele copilului trebuie să stea complet pe suport astfel încât gambele să fie poziționate vertical

AVERTISMENT: Verificați regulat ca toate piesele să fie fixate corespunzător!

CURĂȚARE ȘI ÎNTREȚINERE:

1. Recomandăm aspirarea regulată și ștergerea ocazională cu o cârpă umedă (puteți folosi săpun delicat) – cadru/pernă/sistem de siguranță.
2. Nu folosiți silicon, ceară sau spray-uri, deoarece pot fi dăunătoare.
3. Nu plasați niciodată scaunul lângă foc deschis, șemineu sau alte surse de căldură intensă.
4. Tava din plastic poate fi spălată în mașina de spălat vase.



Lesen Sie vor der Verwendung des Geräts die Originalbetriebsanleitung, befolgen Sie die darin enthaltenen Anweisungen und bewahren Sie sie zum späteren Nachschlagen oder zur Verwendung auf. Achten Sie besonders auf die Sicherheitsempfehlungen.

WICHTIG! SORGFÄLTIG LESEN UND AUFBEWAHREN

WARNUNG!

1. Lassen Sie das Kind niemals unbeaufsichtigt.
2. Verwenden Sie immer das Rückhaltesystem.
3. Sturzgefahr: Verhindern Sie, dass Ihr Kind auf das Produkt klettert.
4. Verwenden Sie das Produkt nicht, wenn nicht alle Komponenten korrekt montiert und eingestellt sind.
5. Seien Sie sich der Gefahr von offenem Feuer und anderen starken Hitzequellen in der Nähe des Produkts bewusst.
6. Seien Sie sich der Kippgefahr bewusst, wenn Ihr Kind seine Füße gegen einen Tisch oder eine andere Struktur drücken kann.
7. Verwenden Sie das Produkt nicht, bevor das Kind selbstständig sitzen kann.
8. Verwenden Sie das Produkt nicht, wenn ein Teil beschädigt, gerissen oder fehlt.
9. Halten Sie Kinder beim Auf- und Zuklappen des Produkts fern, um Verletzungen zu vermeiden.
10. Hochstuhl-Funktion: Das Produkt ist für Kinder gedacht, die selbstständig sitzen können (ca. 6 Monate) bis zu 3 Jahren oder einem maximalen Gewicht von 15 kg.
11. Niedrigstuhl-Funktion: Das Produkt kann von Kindern ab 3 Jahren bis zu 12 Jahren oder einem maximalen Gewicht von 50 kg verwendet werden.
12. Verwenden Sie bei der Hochstuhl-Funktion immer ein Rückhaltesystem. Der Gurt sollte immer getragen und korrekt angepasst werden. Das Tablett garantiert nicht die Sicherheit des Kindes im Stuhl.
13. Lassen Sie das Kind nicht auf dem Tablett sitzen.
14. Sturzgefahr: Verhindern Sie, dass Ihr Kind auf das Produkt klettert.
15. Bewegen Sie den Stuhl nicht, wenn das Kind darin sitzt.
16. Verstellen Sie die Höhe des Stuhls nicht, wenn das Kind darin sitzt.
17. Verwenden Sie den Stuhl nur auf einer ebenen, stabilen Fläche. Stellen Sie den Stuhl nicht auf Erhöhungen wie Hocker, Bänke usw.
18. Um Erstickungsgefahr zu vermeiden, stellen Sie das Produkt nicht in die Nähe von Vorhängen, Gardinen usw.
19. Das Produkt wurde getestet und erfüllt alle Anforderungen der Normen: EN 14988:2017+A2:2024.

DIE ZEICHNUNGEN DIENEN NUR ALS REFERENZ - DAS TATSÄCHLICHE AUSSEHEN DES PRODUKTS KANN LEICHT VON IHNEN ABWEICHEN.

BESCHREIBUNG DER SCHRITTE:

3. **WICHTIG:** DIE SCHRAUBEN NICHT ANZIEHEN, BEVOR DER STUHL KOMPLETT MONTIERT IST. Andernfalls ist es nicht möglich, die Sitz- und Fußstützenplattformen oder die gebogene vordere Schiene einzusetzen.
4. Bringen Sie den Schrittgurt (M) an der gebogenen vorderen Schiene (H) an, bevor Sie die Schiene in die Schlitzlöcher der Seitenwände einsetzen. Setzen Sie anschließend die Sitzplattform (I) und die Fußstützenplattform (J) ein.
Die Vorderkante der Fußstützenplattform sollte mit der Kante der Stuhlbeine auf Bodenhöhe ausgerichtet sein.
Die Fußstützenplattform (J) muss mindestens bis zum Ende der Nut eingeschoben werden.
5. **WARNUNG:** Die Sitzplattform (I) muss in der höchsten Position installiert werden, wenn der Stuhl als Hochstuhl für ein Kind verwendet wird.
Die Sitzplattform muss mindestens 10 mm in die Nut eingeschoben werden.
6. Die Verbindungsstangen sind etwas kürzer als der Abstand zwischen den linken und rechten Seitenwänden, damit die Teile richtig eingespannt werden.

BITTE ZIEHEN SIE DIE SCHRAUBEN AUF BEIDEN SEITEN GLEICHMÄSSIG AN.

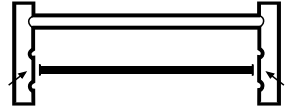

KORREKTE POSITIONIERUNG VON SITZ UND FUSSTÜTZE:

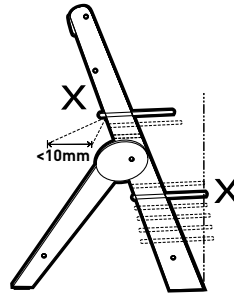
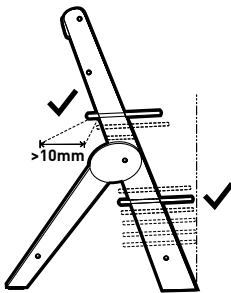

6-36 MONATE

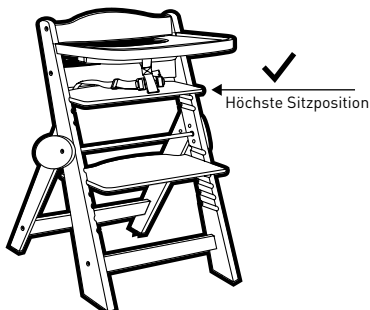

**36 MONATE
UND ÄLTER**

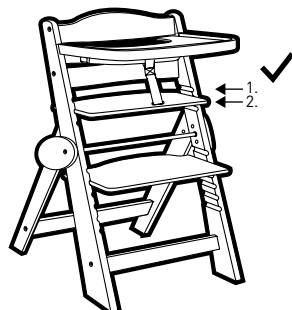

ALTERNATIVE SITZVERSTELLUNG:

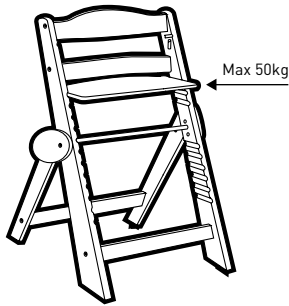

Wenn das Kind wächst, kann die breitere Fußstütze (J) verwendet werden, indem sie in die erste, zweite oder dritte Nut eingesetzt wird.

SITZ- UND FUSSTÜTZENVERSTELLUNG:

1. Lösen Sie die beiden Einstellschrauben auf jeder Seite (links und rechts), um Sitz und Fußstütze zu verstellen und zu bewegen.
2. Passen Sie Sitz und Fußstütze an die Bedürfnisse des Kindes an und ziehen Sie dann die Schrauben auf beiden Seiten wieder fest.

Um die korrekte Positionierung von Sitz und Fußstütze zu überprüfen, verwenden Sie die folgenden Richtlinien:

- Sitzhöhe: Die Ellbogen des Kindes sollten auf gleicher Höhe wie die Tablettbefestigung sein.
- Fußstützenposition: Die Füße des Kindes sollten flach auf der Fußstütze aufliegen, sodass die Unterschenkel senkrecht stehen.

WARNUNG: Überprüfen Sie regelmäßig, ob alle Teile richtig befestigt sind!

REINIGUNG UND WARTUNG:

1. Wir empfehlen regelmäßiges Staubsaugen und gelegentliches Abwischen mit einem feuchten Tuch (Sie können milde Seife verwenden) – Rahmen/Polster/Sicherheitssystem.
2. Verwenden Sie kein Silikon, Wachs oder Sprays, da diese schädlich sein können.
3. Stellen Sie den Stuhl niemals in die Nähe von offenem Feuer, Kamin oder anderen intensiven Hitzequellen.
4. Das Kunststofftablett ist spülmaschinenfest.



Преди да използвате уреда, прочетете оригиналното ръководство за употреба, следвайте инструкциите и го запазете за бъдеща справка или употреба. Обърнете специално внимание на препоръките за безопасност.

ВАЖНО! ПРОЧЕТЕТЕ ВНИМАТЕЛНО И ЗАПАЗЕТЕ ЗА БЪДЕЩА СПРАВКА

ПРЕДУПРЕЖДЕНИЕ!

1. Никога не оставяйте детето без надзор.
2. Винаги използвайте системата за обезопасяване.
3. Опасност от падане: Предотвратете детето си да се катери върху продукта.
4. Не използвайте продукта, освен ако всички компоненти не са правилно монтирани и регулирани.
5. Бъдете наясно с риска от открит огън и други източници на силна топлина в близост до продукта.
6. Бъдете наясно с риска от преобръщане, когато детето ви може да опре краката си в маса или друга конструкция.
7. Не използвайте продукта, докато детето не може да седи самостоятелно.
8. Не използвайте продукта, ако някоя част е счупена, скъсана или липсва.
9. Дръжте децата далеч при разгъване и сгъване на продукта, за да избегнете наранявания.
10. Функция високо столче: продуктът е предназначен за деца, които могат да седят самостоятелно (около 6 месеца) и до 3 години или с максимално тегло 15 кг.
11. Функция ниско столче: продуктът може да се използва от деца от 3 до 12 години или с максимално тегло 50 кг.
12. Винаги използвайте обезопасителна система при функция високо столче. Коланът винаги трябва да се носи и да пасва правилно. Таблата не гарантира безопасността на детето в стола.
13. Не позволявайте на детето да сяда върху таблата.
14. Опасност от падане: Предотвратете детето си да се катери върху продукта.
15. Не местете стола, когато детето е седнало в него.
16. Не регулирайте височината на стола, когато детето е седнало в него.
17. Използвайте стола само върху равна, стабилна повърхност. Не поставяйте столчето върху възвишения като табуретки, пейки и др.
18. За да избегнете риска от задушаване, не поставяйте продукта близо до завеси, пердета и др.
19. Продуктът е тестван и отговаря на всички изисквания на стандартите: ВНИМАНИЕ 14988:2017+A2:2024.

**ЧЕРТЕЖИТЕ СА САМО ЗА СПРАВКА - ДЕЙСТВИТЕЛНИЯТ ВИД НА
ПРОДУКТА МОЖЕ ДА СЕ РАЗЛИЧАВА ЛЕКО ОТ ТЯХ.**

ОПИСАНИЕ НА СТЪПКИТЕ:

- 3. ВАЖНО: НЕ ЗАТЯГАЙТЕ ВИНТОВЕТЕ, ДОКАТО СТОЛЪТ НЕ Е НАПЪЛНО СГЛОБЕН.** В противен случай няма да е възможно да се поставят седалката и поставката за крака или извитата предна греда.
- 4.** Поставете презрамката между краката (M) върху извитата предна греда (H) преди да поставите гредата в отворите на страничните панели. След това поставете седалката (I) и поставката за крака (J).
Предният ръб на поставката за крака трябва да е изравнен с ръба на краката на стола на нивото на пода.
Поставката за крака (J) трябва да бъде поставена поне до края на улея.
- 5. ВНИМАНИЕ:** Седалката (I) трябва да бъде монтирана в най-високата позиция, когато използвате стола като високо столче за дете.
Седалката трябва да бъде поставена поне 10 мм в улея.
- 6.** Свързващите пръти са малко по-къси от разстоянието между левия и десния панел, за да се гарантира правилното затягане на частите
МОЛЯ, ЗАТЯГАЙТЕ ВИНТОВЕТЕ РАВНОМЕРНО ОТ ДВЕТЕ СТРАНИ.

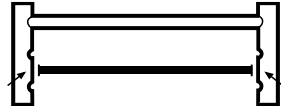

ПРАВИЛНО ПОЗИЦИОНИРАНЕ НА СЕДАЛКАТА И ПОСТАВКАТА ЗА КРАКА:

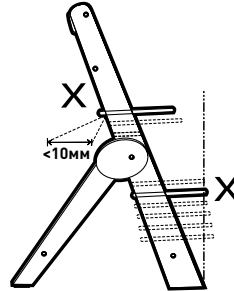
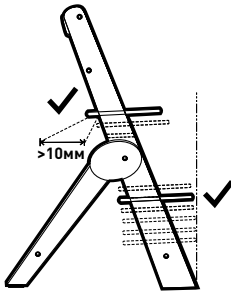

6-36 МЕСЕЦА



36 МЕСЕЦА И ПОВЕЧЕ

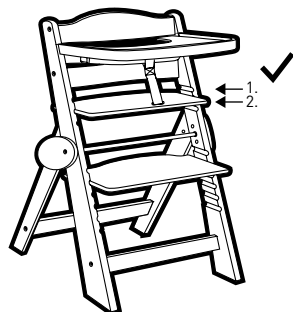

АЛТЕРНАТИВНО РЕГУЛИРАНЕ НА СЕДАЛКАТА:

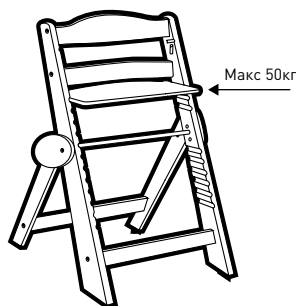

С израстването на детето, по-широката поставка за крака (J) може да се използва, като се постави в първия, втория или третия улей.

РЕГУЛИРАНЕ НА СЕДАЛКАТА И ПОСТАВКАТА ЗА КРАКА:

1. Разхлабете двата регулиращи винта от всяка страна (лява и дясна), за да регулирате и преместите седалката и поставката за крака.
2. Регулирайте седалката и поставката за крака според нуждите на детето, след което отново затегнете винтовете от двете страни.

За да проверите правилното позициониране на седалката и поставката за крака, използвайте следните указания:

- Височина на седалката: Лактите на детето трябва да са на едно ниво с мястото за закрепване на таблата.
- Позиция на поставката за крака: Краката на детето трябва да лежат плоско върху поставката, така че подбедриците да са вертикални

ВНИМАНИЕ: Редовно проверявайте дали всички части са добре закрепени!

ПОЧИСТВАНЕ И ПОДДРЪЖКА:

1. Препоръчваме редовно прахосмукиране и периодично почистване с влажна кърпа (може да използвате мек сапун) – рамка/възглавница/система за безопасност.
2. Не използвайте силикон, вакса или спрейове, тъй като могат да бъдат вредни.
3. Никога не поставяйте стола близо до открит огън, камина или други източници на силна топлина.
4. Пластмасовата табла е подходяща за миене в съдомиялна машина.



A készülék használata előtt olvassa el az eredeti használati útmutatót, kövesse az abban foglalt utasításokat, és a későbbi használatához vagy referenciaként őrizze meg újra. Fordítson különös figyelmet a biztonsági ajánlásokra.

FONTOS! FIGYELMESEN OLVASSA EL ÉS ŐRIZZE MEG A KÉSŐBBI HASZNÁLATRA

FIGYELEM!

1. Soha ne hagyja felügyelet nélkül.
2. Mindig használja a gyermekbiztonsági rendszert.
3. Leesés veszélye: Akadályozza meg, hogy gyermeke felmásszon a termékre.
4. Ne használja a terméket, amíg minden alkatrész nincs megfelelően felszerelve és beállítva.
5. Legyen tisztában a nyílt láng és más erős hőforrások veszélyével a termék közelében.
6. Legyen tisztában a felborulás veszélyével, amikor gyermeke a lábával egy asztalnak vagy más szerkezetnek tud támaszkodni.
7. Ne használja a terméket, amíg a gyermek nem tud önállóan ülni.
8. Ne használja a terméket, ha bármelyik része törött, szakadt vagy hiányzik.
9. Tartsa távol a gyermekeket a termék kinyitásakor és összecsukásakor a sérülések elkerülése érdekében.
10. Etetőszék funkció: a termék önállóan ülni tudó gyermekek számára készült [kb. 6 hónapos kortól] 3 éves korig vagy maximum 15 kg testsúlyig.
11. Alacsony szék funkció: a termék 3 éves kortól 12 éves korig vagy maximum 50 kg testsúlyig használható.
12. Etetőszék funkcióban mindig használjon biztonsági rendszert. A hevedert mindig viselni kell, és megfelelően kell illeszkednie. A tálcá nem garantálja a gyermek biztonságát a székben.
13. Ne engedje, hogy a gyermek a tálcára üljön.
14. Leesés veszélye: Akadályozza meg, hogy gyermeke felmásszon a termékre.
15. Ne mozgassa a széket, amikor a gyermek benne ül.
16. Ne állítsa a szék magasságát, amikor a gyermek benne ül.
17. A széket csak sík, stabil felületen használja. Ne helyezze a széket magaslatokra, például számszolgolyokra, padokra stb.
18. A fulladás veszélyének elkerülése érdekében ne helyezze a terméket függöny, drapéria stb. közelébe.
19. A termék tesztelve lett, és megfelel az EN 14988:2017+A2:2024 szabvány minden követelményének.

A RAJZOK CSAK REFERENCIAKÉNT SZOLGÁLNAK - A TERMÉK TÉNYLEGES MEGJELENÉSE NÉMILEG ELTÉRHET TŐLÜK.

LÉPÉSEK LEÍRÁSA:

- 3. FONTOS:** NE HÚZZA MEG A CSAVAROKAT, AMÍG A SZÉK NINCS TELJESEN ÖSSZESZERELVE. Ellenkező esetben nem lehet behelyezni az ülő- és lábtartó platformokat vagy az ívelt elülső korlátot.
- 4.** Helyezze a lábközti szíjat (M) az ívelt elülső korlátra (H), mielőtt a korlátot a két oldalsó panel nyílásaiba helyezné. Ezután helyezze be az ülőplatformot (I) és a lábtartó platformot (J).

A lábtartó platform elülső élének egy vonalban kell lennie a szék lábainak padlószintjén lévő élével.

A lábtartó platformot (J) legalább a horony végéig be kell helyezni.

- 5. FIGYELMEZTETÉS:** Az ülőplatformot (I) a legmagasabb pozícióba kell szerelni, amikor a széket etetőszékként használja gyermek számára.

Az ülőplatformot legalább 10 mm mélyen be kell helyezni a horonyba.

- 6.** A kötőrudak kissé rövidebbek, mint a bal és jobb oldali panelek közötti távolság, hogy az alkatrészek megfelelően rögzüljenek.

KÉRJÜK, HÚZZA MEG EGYENLETESEN A CSAVAROKAT MINDKÉT OLDALON.

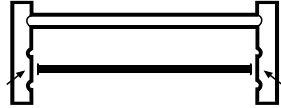

AZ ÜLŐ- ÉS LÁBTARTÓ HELYES POZICIONÁLÁSA:

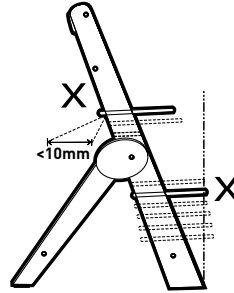
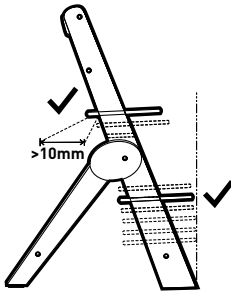

6-36 HÓNAP

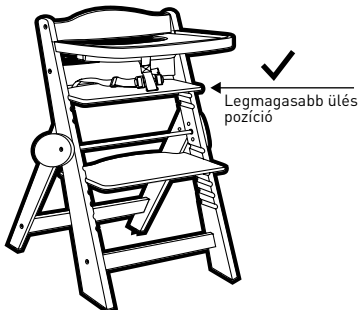

36 HÓNAPOS KOR-TÓL

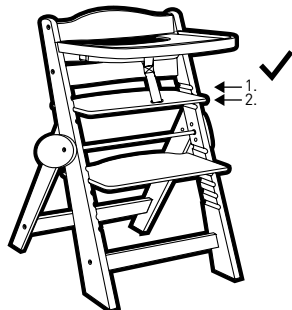

ALTERNATÍV ÜLÉSBEÁLLÍTÁS:

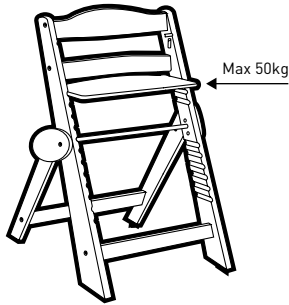

Ahogy a gyermek nő, a szélesebb lábtartó (J) az első, második vagy harmadik horonyba helyezhető.

ÜLÉS- ÉS LÁBTARTÓ BEÁLLÍTÁSA:

1. Lazítsa meg a két beállítócsavart mindkét oldalon (bal és jobb), hogy beállíthassa és mozgathassa az ülést és a lábtartót.
2. Állítsa be az ülést és a lábtartót a gyermek igényei szerint, majd húzza meg újra a csavarokat mindkét oldalon.

Az ülés és a lábtartó helyes pozíciójának ellenőrzéséhez kövesse az alábbi irányelveket:

- Ülésmagasság: A gyermek könyöke legyen egy szintben a tálca rögzítésével.
- Lábtartó pozíció: A gyermek lábfeje legyen teljesen a lábtartón, hogy az alsó lábszárak függőlegesen helyezkedjenek el

FIGYELMEZTETÉS: Rendszeresen ellenőrizze, hogy minden alkatrész megfelelően rögzítve van-e!

TISZTÍTÁS ÉS KARBANTARTÁS:

1. Javasoljuk a rendszeres porszívózást és az alkalmankénti áttörést nedves ruhával (enyhe szappan használható) –váz/párna/ biztonsági rendszer.
2. Ne használjon szilikon, viaszt vagy spray-t, mert ezek károsak lehetnek.
3. Sose helyezze a széket nyílt láng, kandalló vagy más erős hőforrás közelébe.
4. A műanyag tálca mosogatógépben mosható.



Prieš pradėdami naudoti prietaisą, perskaitykite originalią naudojimo instrukciją, laikykitės joje pateiktų nurodymų ir išsaugokite ją ateityje. Ypatingą dėmesį skirkite saugos rekomendacijoms.

SVARBU! ATIDŽIAI PERSKAITYKITE IR IŠSAUGOKITE ATEIČIAI

ĮSPĖJIMAS!

1. Niekada nepalikite vaiko be priežiūros.
2. Visada naudokite apsaugos sistemą.
3. Pavojaus pavojus nukristi: Neleiskite savo vaikui lipti ant gaminio.
4. Naudokite gaminį tik tada, kai visi komponentai yra tinkamai sumontuoti ir sureguliuoti.
5. Būkite atsargūs dėl atviros ugnies ir kitų stiprios šilumos šaltinių šalia gaminio.
6. Būkite atsargūs dėl apvirtimo rizikos, kai vaikas gali atsiremti kojomis į stalą ar kitą konstrukciją.
7. Nenaudokite gaminio, kol vaikas negali savarankiškai sėdėti.
8. Nenaudokite gaminio, jei kuri nors dalis yra sulūžusi, suplyšusi ar trūksta.
9. Laikykite vaikus atokiau, kai išlankstote ar sulankstote gaminį, kad išvengtumėte sužalojimų.
10. Aukštos kėdutės funkcija: gaminyje skirtas vaikams, kurie gali savarankiškai sėdėti (apie 6 mėnesių) iki 3 metų arba kurių maksimalus svoris yra 15 kg.
11. Žemos kėdutės funkcija: gaminį gali naudoti vaikai nuo 3 iki 12 metų arba kurių maksimalus svoris yra 50 kg.
12. Naudodami aukštą kėdutę visada naudokite saugos diržų sistemą. Diržai visada turi būti uždėti ir tinkamai pritaikyti. Padėklas negarantuoja vaiko saugumo kėduteje.
13. Neleiskite vaikui sėdėti ant padėklo.
14. Pavojaus pavojus nukristi: Neleiskite savo vaikui lipti ant gaminio.
15. Nekelkite ir nejudinkite kėdutės, kai vaikas joje sėdi.
16. Nereguliuokite kėdutės aukščio, kai vaikas joje sėdi.
17. Naudokite kėdutę tik ant lygaus, stabilaus paviršiaus. Nestatykite kėdutės ant paaukštinių, tokių kaip taburetės, suoliukai ir pan.
18. Kad išvengtumėte uždegimo pavojaus, nedėkite gaminio šalia užuolaidų, drapiruočių ir pan.
19. Gaminys buvo išbandytas ir atitinka visus standartų reikalavimus: VĖLIAU 14988:2017+A2:2024.

BRĖŽINIAI YRA TIK PAVYZDINIAI - TIKROJI GAMINIO IŠVAIZDA GALI ŠIEK TIEK SKIRTIS NUO JŲ.

ŽINGSNIŲ APRAŠYMAS:

- SVARBU:** NEPRIVERŽKITE VARŽTŲ, KOL KĖDUTĖ NĖRA PILNAI SURINKTA. Kitu atveju nebus galima įstatyti sėdynės ir pakojo platformų ar lenktos priekinės juostos.
 - Prieš įstatydami lenktą priekinę juostą (H) į šoninių plokščių angas, uždėkite tarpkojo diržą (M) ant šios juostos. Tada įstatykite sėdynės platformą (I) ir pakojo platformą (J).

Pakojo platformos priekinis kraštas turi būti sulyguotas su kėdutės kojų kraštu grindų lygyje.

Pakojo platforma (J) turi būti įstatyta bent iki griovelio galo.
 - VĒLIAU:** Sėdynės platforma (I) turi būti sumontuota aukščiausioje padėtyje, kai kėdutė naudojama kaip aukšta kėdutė vaikui. Sėdynės platforma turi būti įstatyta bent 10 mm į griovelį.
 - Jungiamieji strypai yra šiek tiek trumpesni nei atstumas tarp kairės ir dešinės plokščių, kad detalės būtų tinkamai prispaustos.
- PRAŠOME VARŽTUS PRIVERŽTI VIENODAI IŠ ABIEJŲ PUSIŲ.**

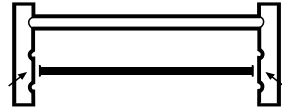

TINKAMAS SĖDYNĖS IR PAKOJO PADĖTIES NUSTATYMAS:

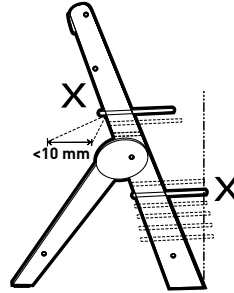
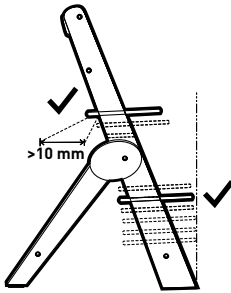

6-36 MĒNESIŲ

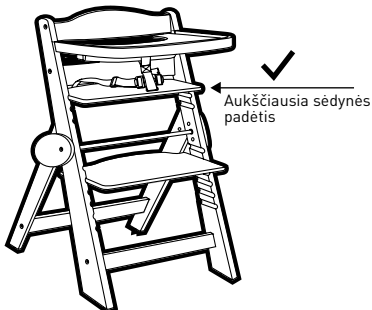

36 MĒNESIŲ IR VYRESNIEMS

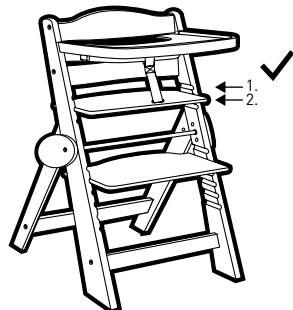

ALTERNATYVUS SĖDYNĖS REGULIAVIMAS:

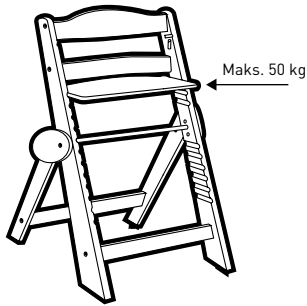

Vaikui augant, platesnis pakojis (J) gali būti naudojamas įstatant jį į pirmą, antrą arba trečią griovelį.

SĖDYNĖS IR PAKOJO REGULIAVIMAS:

1. Atsukite po du reguliavimo varžtus iš abiejų pusių (kairės ir dešinės), kad galėtumėte reguliuoti ir perkelti sėdynę bei pakoji.
2. Reguluokite sėdynę ir pakoji pagal vaiko poreikius, tada vėl priveržkite varžtus iš abiejų pusių.

Norėdami patikrinti tinkamą sėdynės ir pakojo padėtį, vadovaukitės šiomis gairėmis:

- Sėdynės aukštis: vaiko alkūnės turi būti tame pačiame lygyje kaip ir padėklo tvirtinimas.
- Pakojo padėtis: vaiko pėdos turi būti padėtos plokščiai ant pakojo, kad blauzdos būtų vertikaloje padėtyje

VĒLIAU: Reguliariai tikrinkite, ar visos dalys tinkamai pritvirtintos!

VALYMAS IR PRIEŽIŪRA:

1. Rekomenduojame reguliariai siurbti ir kartais nuvalyti drėgna šluoste (galite naudoti švelnų muilą) – rėmą/pagalvėlę/saugos sistemą.
2. Nenaudokite silikono, vaško ar purškalo, nes jie gali būti kenksmingi.
3. Niekada nedėkite kėdutės šalia atviros ugnies, židinio ar kitų intensyvios šilumos šaltinių.
4. Plastikinį padėklą galima plauti indaplovėje.



Avant d'utiliser l'appareil, lisez le mode d'emploi original, suivez ses instructions et conservez-le pour toute référence ou utilisation ultérieure. Prêtez une attention particulière aux recommandations de sécurité.

IMPORTANT ! LIRE ATTENTIVEMENT ET CONSERVER POUR RÉFÉRENCE FUTURE

AVERTISSEMENT !

1. Ne laissez jamais l'enfant sans surveillance.
2. Utilisez toujours le système de retenue.
3. Risque de chute : Empêchez votre enfant de grimper sur le produit.
4. N'utilisez pas le produit à moins que tous les composants ne soient correctement installés et ajustés.
5. Attention au risque de feu ouvert et autres sources de chaleur intense à proximité du produit.
6. Attention au risque de basculement lorsque votre enfant peut pousser ses pieds contre une table ou toute autre structure.
7. N'utilisez pas le produit tant que l'enfant ne peut pas s'asseoir sans aide.
8. N'utilisez pas le produit si une pièce est cassée, déchirée ou manquante.
9. Tenez les enfants à l'écart lors du dépliage et du pliage du produit pour éviter toute blessure.
10. Fonction chaise haute : le produit est destiné aux enfants capables de s'asseoir sans aide (environ 6 mois) et jusqu'à 3 ans ou un poids maximum de 15 kg.
11. Fonction chaise basse : le produit peut être utilisé par des enfants de 3 à 12 ans ou jusqu'à un poids maximum de 50 kg.
12. Utilisez toujours un système de retenue en mode chaise haute. Le harnais doit toujours être porté et correctement ajusté. Le plateau ne garantit pas la sécurité de l'enfant dans la chaise.
13. Ne laissez pas l'enfant s'asseoir sur le plateau.
14. Risque de chute : Empêchez votre enfant de grimper sur le produit.
15. Ne déplacez pas la chaise lorsque l'enfant est assis dedans.
16. Ne réglez pas la hauteur de la chaise lorsque l'enfant est assis dedans.
17. Utilisez la chaise uniquement sur une surface plane et stable. Ne placez pas la chaise sur des élévations telles que des tabourets, des bancs, etc.
18. Pour éviter le risque de suffocation, ne placez pas le produit près de rideaux, tentures, etc.
19. Le produit a été testé et répond à toutes les exigences des normes : AVERTISSEMENT 14988:2017+A2:2024.

LES DESSINS SONT FOURNIS À TITRE INDICATIF - L'ASPECT RÉEL DU PRODUIT PEUT ÊTRE LÉGÈREMENT DIFFÉRENT.

DESCRIPTION DES ÉTAPES :

- IMPORTANT** : NE SERREZ PAS LES VIS AVANT QUE LA CHAISE NE SOIT ENTIÈREMENT ASSEMBLÉE. Sinon, il ne sera pas possible d'insérer les plateformes d'assise et de repose-pieds ou la barre avant courbée.
- Placez la sangle d'entrejambe (M) sur la barre avant courbée (H) avant d'insérer la barre dans les fentes des panneaux latéraux. Puis insérez la plateforme d'assise (I) et la plateforme de repose-pieds (J).

Le bord avant de la plateforme de repose-pieds doit être aligné avec le bord des pieds de la chaise au niveau du sol.

La plateforme de repose-pieds (J) doit être insérée au moins jusqu'au bout de la rainure.

- AVERTISSEMENT** : La plateforme d'assise (I) doit être installée dans la position la plus haute lors de l'utilisation de la chaise comme chaise haute pour un enfant.

La plateforme d'assise doit être insérée d'au moins 10 mm dans la rainure.

- Les tiges de connexion sont légèrement plus courtes que la distance entre les panneaux gauche et droit afin d'assurer que les pièces soient correctement serrées.

VEUILLEZ SERRER LES VIS DE MANIÈRE ÉGALE DES DEUX CÔTÉS.

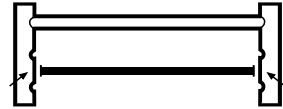

POSITIONNEMENT CORRECT DE L'ASSISE ET DU REPOSE-PIEDS :

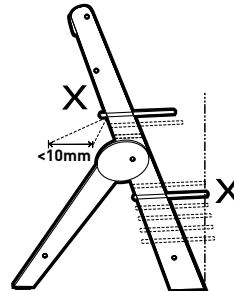
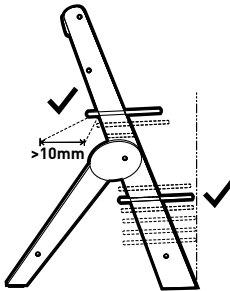

6-36 MOIS

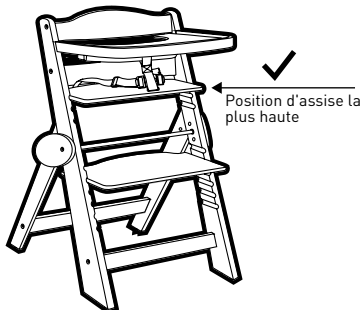

36 MOIS ET PLUS

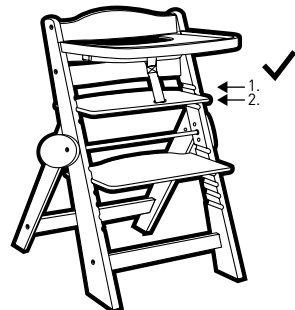

RÉGLAGE ALTERNATIF DE L'ASSISE :

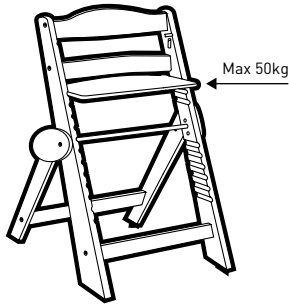

À mesure que l'enfant grandit, le repose-pieds plus large (J) peut être utilisé en le plaçant dans la première, la deuxième ou la troisième rainure.

RÉGLAGE DE L'ASSISE ET DU REPOSE-PIEDS :

1. Desserrez les deux vis de réglage de chaque côté (gauche et droite) pour ajuster et déplacer l'assise et le repose-pieds.
2. Ajustez l'assise et le repose-pieds selon les besoins de l'enfant, puis resserrez les vis des deux côtés.

Pour vérifier le bon positionnement de l'assise et du repose-pieds, suivez les instructions suivantes :

- Hauteur d'assise : Les coudes de l'enfant doivent être au même niveau que la fixation du plateau.
- Position du repose-pieds : Les pieds de l'enfant doivent reposer à plat sur le repose-pieds afin que les jambes inférieures soient positionnées verticalement

AVERTISSEMENT : Vérifiez régulièrement que toutes les pièces sont correctement fixées !

NETTOYAGE ET ENTRETIEN :

1. Nous recommandons un passage régulier de l'aspirateur et un essuyage occasionnel avec un chiffon humide (vous pouvez utiliser un savon doux) – cadre/coussin/système de sécurité.
2. N'utilisez pas de silicone, de cire ou de sprays, car ils peuvent être nocifs.
3. Ne placez jamais la chaise près d'un feu ouvert, d'une cheminée ou d'autres sources de chaleur intense.
4. Le plateau en plastique peut être lavé au lave-vaisselle.



Перед використанням приладу прочитайте оригінальну інструкцію з експлуатації, дотримуйтесь її вказівок і збережіть її для подальшого використання. Зверніть особливу увагу на рекомендації з техніки безпеки.

ВАЖЛИВО! УВАЖНО ПРОЧИТАЙТЕ ТА ЗБЕРЕЖІТЬ ДЛЯ ПОДАЛЬШОГО ВИКОРИСТАННЯ

УВАГА!

1. Ніколи не залишайте дитину без нагляду.
2. Завжди використовуйте утримуючу систему.
3. Небезпека падіння: не дозволяйте дитині залазити на виріб.
4. Не використовуйте виріб, якщо всі компоненти не встановлені та не відрегульовані належним чином.
5. Будьте уважні до ризику відкритого вогню та інших джерел сильного тепла поблизу виробу.
6. Будьте уважні до ризику перекидання, якщо дитина може впіратися ногами у стіл або інші конструкції.
7. Не використовуйте виріб, доки дитина не зможе самостійно сидіти.
8. Не використовуйте виріб, якщо якась частина зламана, порвана або відсутня.
9. Тримайте дітей подалі під час розкладання та складання виробу, щоб уникнути травм.
10. Функція високого стільця: виріб призначений для дітей, які можуть самостійно сидіти (приблизно з 6 місяців) і до 3 років або з максимальною вагою до 15 кг.
11. Функція низького стільця: виріб можна використовувати дітям від 3 до 12 років або з максимальною вагою до 50 кг.
12. Завжди використовуйте систему фіксації у режимі високого стільця. Ремені безпеки завжди повинні бути одягнені та правильно відрегульовані. Піднос не гарантує безпеку дитини у стільці.
13. Не дозволяйте дитині сидати на піднос.
14. Небезпека падіння: не дозволяйте дитині залазити на виріб.
15. Не переміщайте стілець, коли дитина сидить у ньому.
16. Не регулюйте висоту стільця, коли дитина сидить у ньому.
17. Використовуйте стілець лише на рівній, стійкій поверхні. Не ставте крісло на піднесення, такі як табурети, лавки тощо.
18. Щоб уникнути ризику удушення, не розміщуйте виріб біля штор, гардин тощо.
19. Виріб протестовано та відповідає всім вимогам стандартів: EN 14988:2017+A2:2024.

**МАЛЮНКИ НАВЕДЕНО ЛИШЕ ДЛЯ ОЗНАЙОМЛЕННЯ - ФАКТИЧНИЙ
ВИГЛЯД ВИРОБУ МОЖЕ ДЕЩО ВІДРІЗНЯТИСЯ ВІД НИХ.**

ОПИС КРОКІВ:

- 3. ВАЖЛИВО:** НЕ ЗАТЯГУЙТЕ ГВИНТИ, ПОКИ СТИЛЕЦЬ НЕ ЗІБРАНИЙ ПОВНІСТЮ. Інакше буде неможливо вставити сидіння, підніжку або вигнуту передню планку.
- 4.** Встановіть паховий ремінь (M) на вигнуту передню планку (H) перед тим, як вставити планку у пази на бічних панелях. Потім вставте сидіння (I) та підніжку (J).
Передній край підніжки повинен бути на одному рівні з краєм ніжок стільця на рівні підлоги.
Підніжку (J) потрібно вставити щонайменше до кінця паза.
- 5. ПОПЕРЕДЖЕННЯ:** Сидіння (I) повинно бути встановлене у найвищому положенні при використанні стільця як високого для дитини.
Сидіння повинно бути вставлене щонайменше на 10 мм у паз.
- 6.** З'єднувальні стрижні трохи коротші за відстань між лівою та правою панелями, щоб забезпечити правильне затискання деталей
БУДЬ ЛАСКА, ЗАТЯГУЙТЕ ГВИНТИ РІВНОМІРНО З ОБОХ БОКІВ.

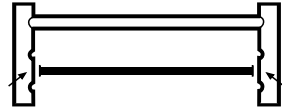

ПРАВИЛЬНЕ РОЗТАШУВАННЯ СІДІННЯ ТА ПІДНІЖКИ:

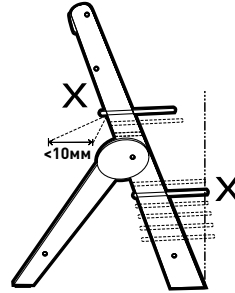
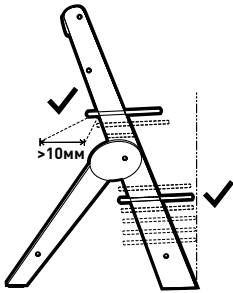

6-36 МІСЯЦІВ

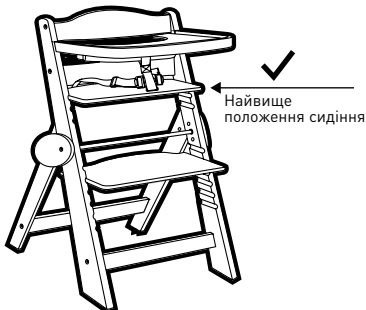

36 МІСЯЦІВ І СТАРШЕ

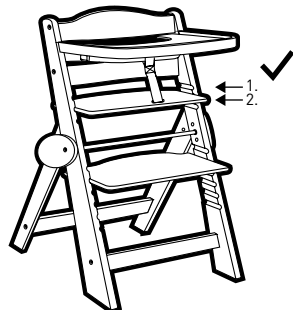

АЛЬТЕРНАТИВНЕ РЕГУЛЮВАННЯ СІДІННЯ:

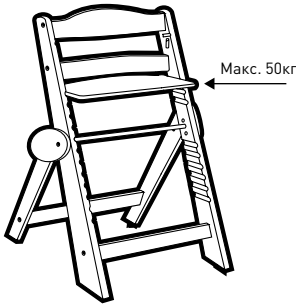

У міру зростання дитини ширшу підніжку (J) можна встановлювати у перший, другий або третій паз.

РЕГУЛЮВАННЯ СІДІННЯ ТА ПІДНІЖКИ:

1. Послабте два регулювальні гвинти з кожного боку (ліворуч і праворуч), щоб відрегулювати та перемістити сидіння і підніжку.
2. Відрегулюйте сидіння та підніжку відповідно до потреб дитини, потім знову затягніть гвинти з обох боків.

Щоб перевірити правильне розташування сидіння та підніжки, скористайтеся наступними рекомендаціями:

- Висота сидіння: лікті дитини повинні бути на одному рівні з кріпленням підносу.
- Положення підніжки: стопи дитини повинні лежати рівно на підніжці, щоб гомілки були розташовані вертикально

ПОПЕРЕДЖЕННЯ: Регулярно перевіряйте, чи всі частини надійно закріплені!

ЧИСТКА ТА ОБСЛУГОВУВАННЯ:

1. Рекомендуємо регулярно пилососити та час від часу протирати вологою ганчіркою (можна використовувати м'яке мило) – раму/подошку/систему безпеки.
2. Не використовуйте силікон, віск або спреї, оскільки вони можуть бути шкідливими.
3. Ніколи не ставте стілець біля відкритого вогню, каміна або інших джерел сильного тепла.
4. Пластиковий піднос можна мити в посудомийній машині.



Antes de utilizar el aparato, lea el manual de instrucciones original, siga sus instrucciones y consérvelo para futuras consultas o usos. Preste especial atención a las recomendaciones de seguridad.

IMPORTANTE ! LEA ATENTAMENTE Y CONSÉRVELAS PARA FUTURAS CONSULTAS

ADVERTENCIA

1. No deje nunca al niño desatendido.
2. Utilice siempre el sistema de retención.
3. Peligro de caída: Evite que su hijo trepe sobre el producto.
4. No utilice el producto a menos que todos los componentes estén correctamente instalados y ajustados.
5. Tenga en cuenta el riesgo de fuego abierto y otras fuentes de calor intenso cerca del producto.
6. Tenga en cuenta el riesgo de vuelco cuando su hijo pueda empujar con los pies contra una mesa u otra estructura.
7. No utilice el producto hasta que el niño pueda sentarse sin ayuda.
8. No utilice el producto si alguna parte está rota, rasgada o falta.
9. Mantenga a los niños alejados al desplegar y plegar el producto para evitar lesiones.
10. Función de silla alta: el producto está destinado a niños que puedan sentarse sin ayuda (aproximadamente 6 meses) y hasta 3 años o un peso máximo de 15 kg.
11. Función de silla baja: el producto puede ser utilizado por niños desde los 3 años hasta los 12 años o un peso máximo de 50 kg.
12. Utilice siempre un sistema de sujeción en la función de silla alta. El arnés debe usarse siempre y ajustarse correctamente. La bandeja no garantiza la seguridad del niño en la silla.
13. No permita que el niño se sienta sobre la bandeja.
14. Peligro de caída: Evite que su hijo trepe sobre el producto.
15. No mueva la silla cuando el niño esté sentado en ella.
16. No ajuste la altura de la silla cuando el niño esté sentado en ella.
17. Utilice la silla solo sobre una superficie plana y estable. No coloque la silla sobre elevaciones como taburetes, bancos, etc.
18. Para evitar el riesgo de asfixia, no coloque el producto cerca de cortinas, visillos, etc.
19. El producto ha sido probado y cumple con todos los requisitos de las normas: ADVERTENCIA 14988:2017+A2:2024.

**LOS DIBUJOS SON SÓLO DE REFERENCIA - EL ASPECTO REAL DEL
PRODUCTO PUEDE DIFERIR LIGERAMENTE DE ELLOS.**

DESCRIPCIÓN DE LOS PASOS:

- 3. IMPORTANTE:** NO APRIETE LOS TORNILLOS HASTA QUE LA SILLA ESTÉ COMPLETAMENTE MONTADA. De lo contrario, no será posible insertar las plataformas del asiento y el reposapiés o el travesaño frontal curvado.
- 4.** Coloque la correa de la entrepierna (M) en el travesaño frontal curvado (H) antes de insertar el travesaño en las ranuras de los paneles laterales. Luego inserte la plataforma del asiento (I) y la plataforma del reposapiés (J).
El borde delantero de la plataforma del reposapiés debe estar alineado con el borde de las patas de la silla a nivel del suelo.
La plataforma del reposapiés (J) debe insertarse al menos hasta el final de la ranura.
- 5. ADVERTENCIA:** La plataforma del asiento (I) debe instalarse en la posición más alta cuando se utilice la silla como trona para un niño.
La plataforma del asiento debe insertarse al menos 10 mm en la ranura.
- 6.** Las varillas de conexión son ligeramente más cortas que la distancia entre los paneles izquierdo y derecho para asegurar que las piezas queden bien sujetas.

POR FAVOR, APRIETE LOS TORNILLOS DE MANERA UNIFORME EN AMBOS LADOS.

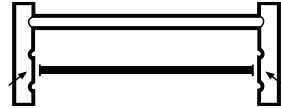

POSICIONAMIENTO CORRECTO DEL ASIENTO Y EL REPOSAPIÉS:

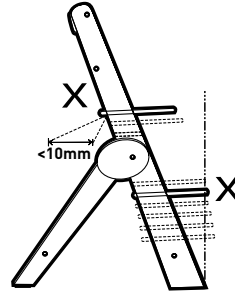
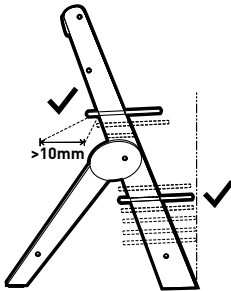

6-36 MESES

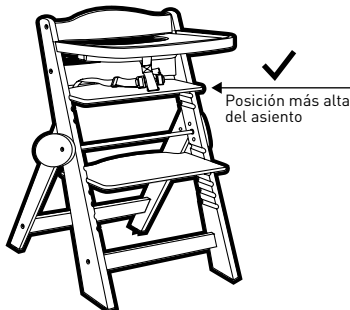

36 MESES Y MÁS

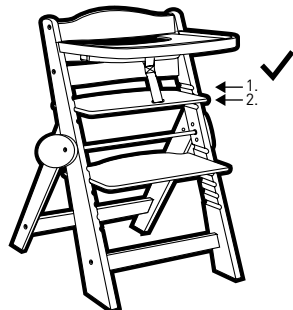

AJUSTE ALTERNATIVO DEL ASIENTO:

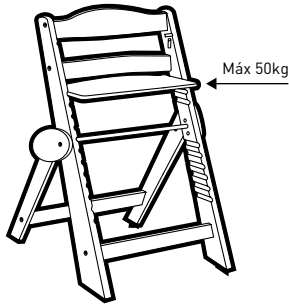

A medida que el niño crece, el reposapiés más ancho (J) puede utilizarse colocándolo en la primera, segunda o tercera ranura.

AJUSTE DEL ASIENTO Y EL REPOSAPIÉS:

1. Afloje los dos tornillos de ajuste en cada lado (izquierdo y derecho) para ajustar y mover el asiento y el reposapiés.
2. Ajuste el asiento y el reposapiés según las necesidades del niño y luego vuelva a apretar los tornillos en ambos lados.

Para comprobar la correcta posición del asiento y el reposapiés, utilice las siguientes pautas:

- Altura del asiento: los codos del niño deben estar al mismo nivel que el soporte de la bandeja.
- Posición del reposapiés: los pies del niño deben descansar planos sobre el reposapiés para que las piernas inferiores queden en posición vertical

ADVERTENCIA: Revise regularmente que todas las piezas estén correctamente aseguradas.

LIMPIEZA Y MANTENIMIENTO:

1. Recomendamos aspirar regularmente y limpiar ocasionalmente con un paño húmedo (puede usar jabón suave) – estructura/cojín/sistema de seguridad.
2. No utilice silicona, cera ni aerosoles, ya que pueden ser perjudiciales.
3. Nunca coloque la silla cerca de un fuego abierto, chimenea u otras fuentes de calor intenso.
4. La bandeja de plástico se puede lavar en el lavavajillas.



Antes de utilizar o aparelho, leia o manual de instruções original, siga as suas instruções e guarde-o para referência ou utilização futura. Prestar especial atenção às recomendações de segurança.

IMPORTANTE! LER ATENTAMENTE E GUARDAR PARA FUTURA REFERÊNCIA

ATENÇÃO!

1. Nunca deixe a criança sem vigilância.
2. Utilize sempre o sistema de retenção.
3. Risco de queda: Evite que seu filho suba no produto.
4. Não utilize o produto a menos que todos os componentes estejam corretamente encaixados e ajustados.
5. Esteja atento ao risco de fogo aberto e outras fontes de calor intenso nas proximidades do produto.
6. Esteja atento ao risco de tombamento quando a criança puder empurrar os pés contra uma mesa ou qualquer outra estrutura.
7. Não utilize o produto até que a criança consiga sentar-se sem ajuda.
8. Não utilize o produto se alguma peça estiver quebrada, rasgada ou faltando.
9. Mantenha as crianças afastadas ao abrir e fechar o produto para evitar lesões.
10. Função de cadeira alta: o produto é destinado a crianças que conseguem sentar-se sem ajuda (cerca de 6 meses) até 3 anos ou peso máximo de 15 kg.
11. Função de cadeira baixa: o produto pode ser utilizado por crianças a partir de 3 anos até 12 anos ou peso máximo de 50 kg.
12. Sempre utilize um sistema de contenção na função de cadeira alta. O cinto de segurança deve ser sempre utilizado e ajustado corretamente. A bandeja não garante a segurança da criança na cadeira.
13. Não permita que a criança sente-se na bandeja.
14. Risco de queda: Evite que seu filho suba no produto.
15. Não mova a cadeira quando a criança estiver sentada nela.
16. Não ajuste a altura da cadeira quando a criança estiver sentada nela.
17. Utilize a cadeira apenas em uma superfície plana e estável. Não coloque a cadeira em locais elevados, como bancos, bancadas, etc.
18. Para evitar o risco de sufocamento, não coloque o produto próximo a cortinas, persianas, etc.
19. O produto foi testado e atende a todos os requisitos das normas: ATENÇÃO 14988:2017+A2:2024.

OS DESENHOS SERVEM APENAS DE REFERÊNCIA - O ASPECTO REAL DO PRODUTO PODE DIFERIR LIGEIRAMENTE DOS MESMOS.

DESCRIÇÃO DOS PASSOS:

- 3. IMPORTANTE:** NÃO APERTE OS PARAFUSOS ATÉ QUE A CADEIRA ESTEJA TOTALMENTE MONTADA. Caso contrário, não será possível inserir as plataformas do assento e do apoio para os pés ou o trilho frontal curvo.
- 4.** Coloque a cinta entrepernas (M) no trilho frontal curvo (H) antes de inserir o trilho nas fendas dos painéis laterais. Em seguida, insira a plataforma do assento (I) e a plataforma do apoio para os pés (J).
A borda frontal da plataforma do apoio para os pés deve estar alinhada com a borda das pernas da cadeira ao nível do chão.
A plataforma do apoio para os pés (J) deve ser inserida pelo menos até o final do encaixe.
- 5. ATENÇÃO:** A plataforma do assento (I) deve ser instalada na posição mais alta ao utilizar a cadeira como cadeira alta para criança.
A plataforma do assento deve ser inserida pelo menos 10 mm no encaixe.
- 6.** As hastes de conexão são ligeiramente mais curtas do que a distância entre os painéis esquerdo e direito para garantir que as peças fiquem devidamente presas

APERTE OS PARAFUSOS DE FORMA UNIFORME EM AMBOS OS LADOS.

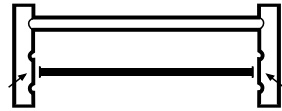

POSICIONAMENTO CORRETO DO ASSENTO E DO APOIO PARA OS PÉS:

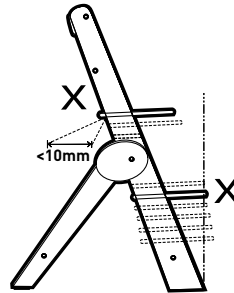
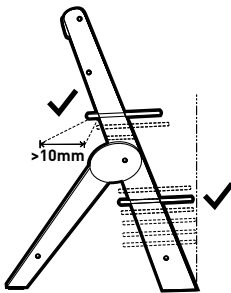

6-36 MESES

36 MESES OU MAIS

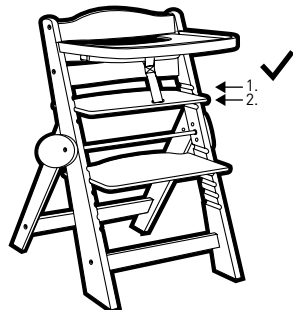
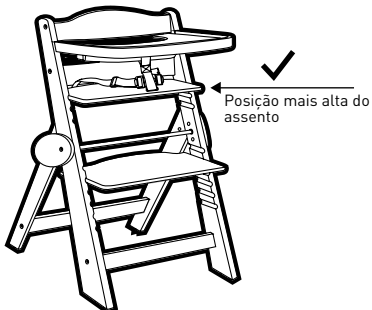

AJUSTE ALTERNATIVO DO ASSENTO:

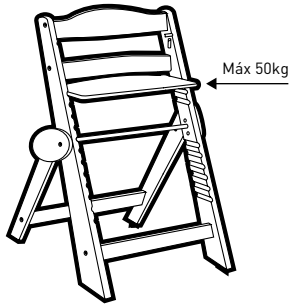

À medida que a criança cresce, o apoio para os pés mais largo (J) pode ser utilizado colocando-o na primeira, segunda ou terceira ranhura.

AJUSTE DO ASSENTO E DO APOIO PARA OS PÉS:

1. Afrouxe os dois parafusos de ajuste de cada lado (esquerdo e direito) para ajustar e mover o assento e o apoio para os pés.
2. Ajuste o assento e o apoio para os pés conforme as necessidades da criança e, em seguida, aperte novamente os parafusos em ambos os lados.

Para verificar o posicionamento correto do assento e do apoio para os pés, utilize as seguintes orientações:

- Altura do assento: Os cotovelos da criança devem estar no mesmo nível do encaixe da bandeja.
- Posição do apoio para os pés: Os pés da criança devem repousar totalmente sobre o apoio para que as pernas fiquem posicionadas verticalmente

ATENÇÃO: Verifique regularmente se todas as peças estão devidamente fixadas!

LIMPEZA E MANUTENÇÃO:

1. Recomendamos aspirar regularmente e limpar ocasionalmente com um pano úmido (pode-se usar sabão neutro) – estrutura/almofada/sistema de segurança.
2. Não utilize silicone, cera ou sprays, pois podem ser prejudiciais.
3. Nunca coloque a cadeira próxima a fogo aberto, lareira ou outras fontes de calor intenso.
4. O tabuleiro de plástico pode ser lavado na máquina de lavar louça.



- PL** **Dziękujemy za zaufanie!** Z przyjemnością współtworzymy Twoją przestrzeń i cieszymy się, że wybrałeś nasz produkt! W przypadku jakichkolwiek pytań lub wątpliwości, prosimy o kontakt: sklep@tulano.pl
- EN** **Thank you for your trust!** It is a pleasure to co-create your space and we are glad that you chose our product! If you have any questions or concerns, please contact us: sklep@tulano.pl
- SK** **Ďakujeme vám za dôveru!** Je nám potešením spoluvytvárať váš priestor a sme radi, že ste si vybrali náš produkt! V prípade akýchkoľvek otázok alebo nejasností nás prosím kontaktujte: sklep@tulano.pl
- CZ** **Děkujeme vám za důvěru!** Je nám potěšením spoluvytvářet váš prostor a jsme rádi, že jste si vybrali právě náš produkt! V případě jakýchkoli dotazů nebo nejasností nás prosím kontaktujte na adrese: sklep@tulano.pl
- RO** **Vă mulțumim pentru încrederea acordată!** Ne face plăcere să vă co-creăm spațiul și ne bucurăm că ați ales produsul nostru! Dacă aveți întrebări sau nelămuriri, vă rugăm să ne contactați: sklep@tulano.pl
- DE** **Wir danken Ihnen für Ihr Vertrauen!** Es ist uns eine Freude, Ihren Raum mitzugestalten und wir freuen uns, dass Sie sich für unser Produkt entschieden haben! Wenn Sie Fragen oder Bedenken haben, kontaktieren Sie uns bitte: sklep@tulano.pl
- BG** **Благодарим ви за доверието!** За нас е удоволствие да създадем съвместно вашето пространство и се радваме, че сте избрали нашия продукт! Ако имате някакви въпроси или притеснения, моля, свържете се с нас: sklep@tulano.pl
- HU** **Köszönjük a bizalmat!** Örömmel szolgálunk, hogy közösen alakíthatjuk ki az Ön terét, és örülünk, hogy a mi termékünket választotta! Ha bármilyen kérdése vagy aggálya van, kérjük, lépjen kapcsolatba velünk: sklep@tulano.pl
- LT** **Dėkojame už pasitikėjimą!** Mums malonu kartu kurti jūsų erdvę ir džiaugiamės, kad pasirinkote mūsų gaminį! Jei turite klausimų ar abejonių, susisiekite su mumis: sklep@tulano.pl
- FR** **Merci de votre confiance!** C'est un plaisir pour nous de co-créer votre espace et nous sommes heureux que vous ayez choisi notre produit ! Si vous avez des questions ou des préoccupations, n'hésitez pas à nous contacter: sklep@tulano.pl
- UK** **Дякуємо за довіру!** Нам приємно бути співтворцями вашого простору і ми раді, що ви обрали наш продукт! Якщо у вас виникли запитання або проблеми, будь ласка, зв'яжіться з нами: sklep@tulano.pl
- ES** **¡Gracias por su confianza!** Es un placer para nosotros co-crear su espacio y nos alegramos de que haya elegido nuestro producto. Si tiene alguna pregunta o duda, póngase en contacto con nosotros: sklep@tulano.pl
- PT** **Obrigado pela vossa confiança!** É um prazer para nós co-criar o vosso espaço e estamos felizes por terem escolhido o nosso produto! Se tiver alguma dúvida ou questão, por favor contacte-nos: sklep@tulano.pl



www.tulano.pl



sklep@tulano.pl