

# MORSEL

50

**PL** Instrukcja obsługi  
**EN** User manual  
**SK** Používateľská príručka  
**CZ** Návod k obsluze  
**RO** Instrucțiuni de utilizare  
**DE** Bedienungsanleitung  
**BG** Инструкция за експлоатация

**HU** Használati útmutató  
**LT** Naudojimo instrukcija  
**FR** Notice d'utilisation  
**UK** Посібник користувача  
**ES** Instrucciones de uso  
**PT** Instruções de utilização

**A** X1

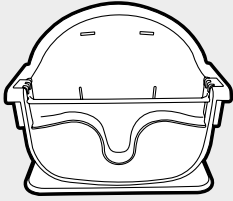

**B** X1

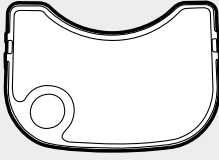

**C** X1

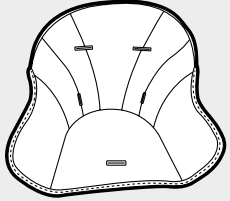

**D** X1

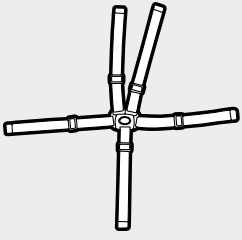

**E** X1

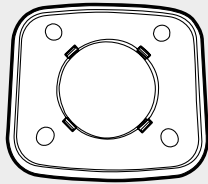

**F** X1

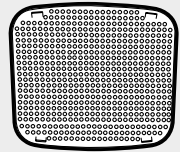

**G** X1

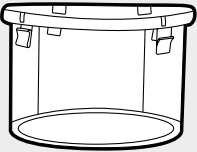

**H** X4



**I** X4



**J** X4

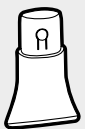

**K** X4

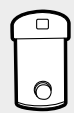

**L** X2

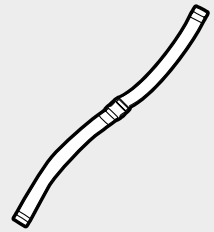

1.1

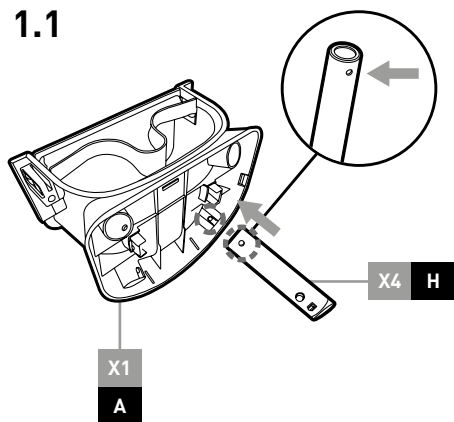

1.2

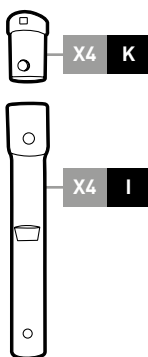

1.3

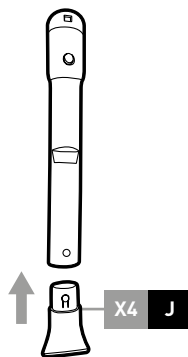

1.4

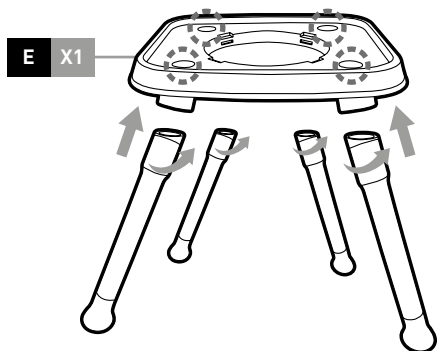

1.5

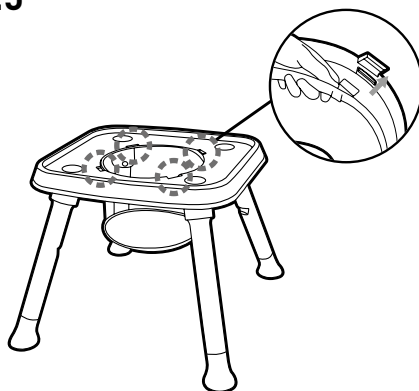

1.6

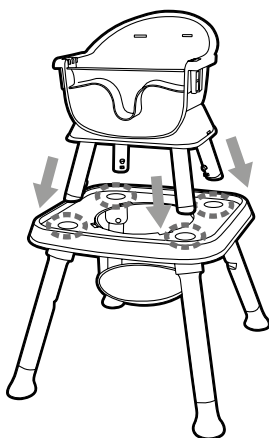

1.7

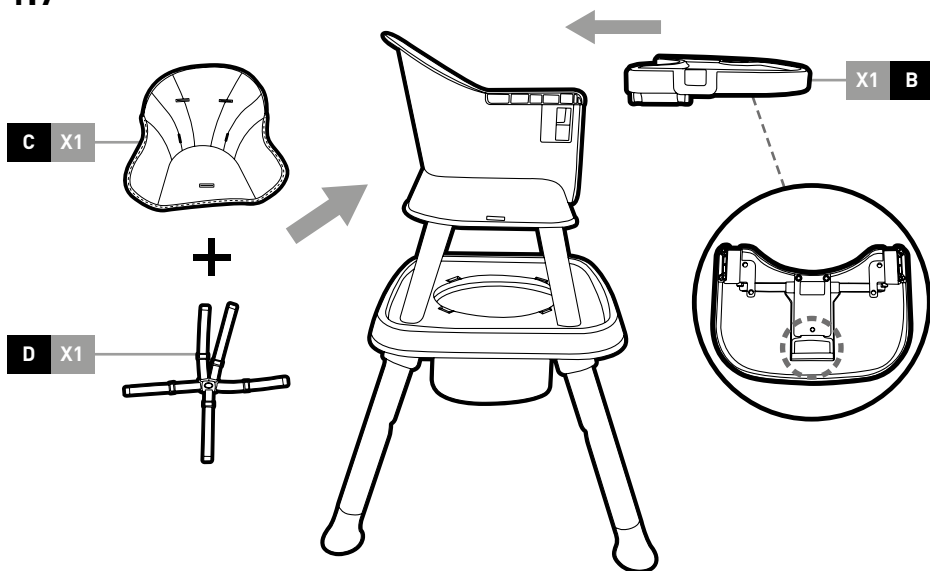

2.1

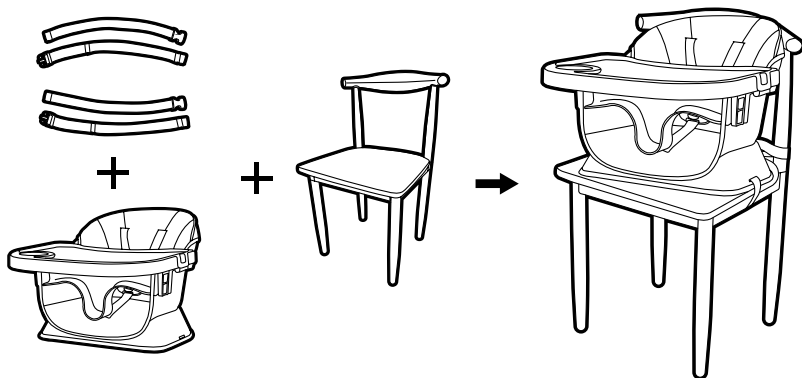

2.1

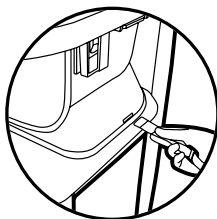

2.2

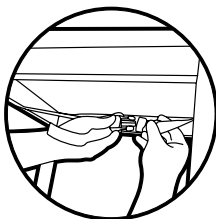

2.3

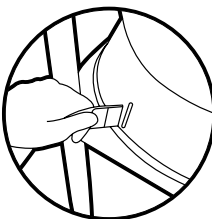

2.4

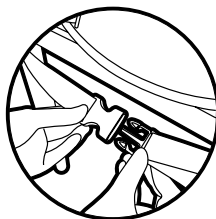

3.1

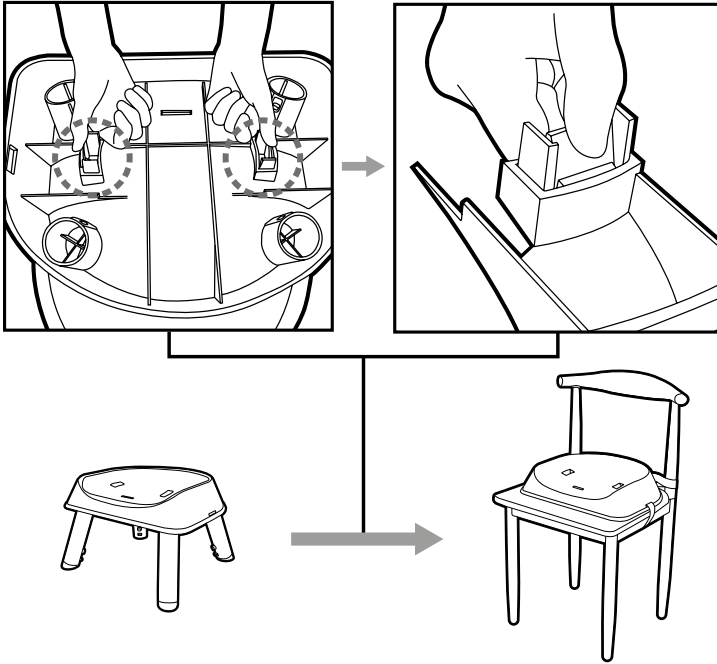

4.1

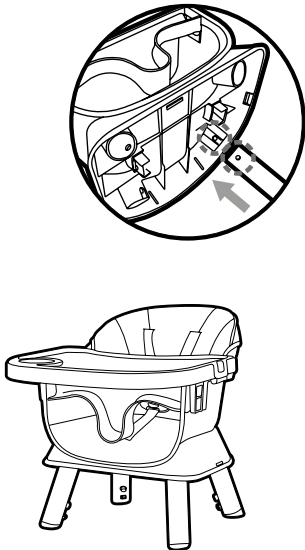

5.1

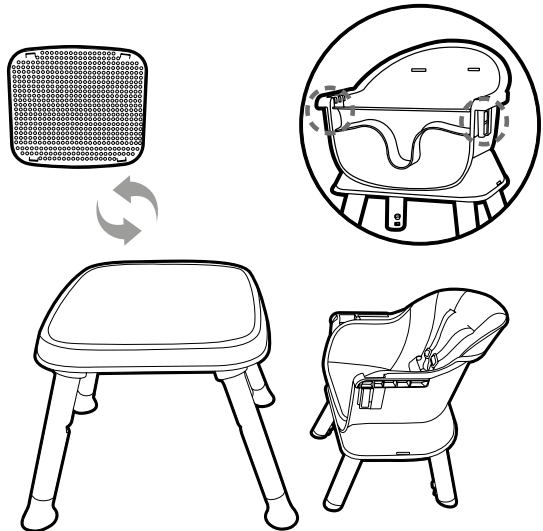



Przed użyciem produktu przeczytaj oryginalną instrukcję obsługi, postępuj zgodnie z jej wskazówkami i zachowaj ją do wykorzystania w przyszłości. Zwróć szczególną uwagę na zalecenia dotyczące bezpieczeństwa.

# WAŻNE! PRZECZYTAJ UWAŻNIE I ZACHOWAJ NA PRZYSZŁOŚĆ JAKO ODNIESIENIE

## OSTRZEŻENIE!

### WYSOKIE KRZESEŁKO DLA DZIECI

1. Nigdy nie pozostawiaj dziecka bez opieki.
2. Zawsze stosuj system ograniczający.
3. Nie używaj produktu, jeżeli wszystkie elementy nie są prawidłowo zamontowane i wyregulowane.
4. Miej świadomość ryzyka przewrócenia, jeżeli dziecko potrafi odepchnąć się stopami od stołu lub jakiegokolwiek innej konstrukcji.
5. Nie używaj produktu, dopóki dziecko nie będzie potrafiło samodzielnie siedzieć.
6. Nie używaj produktu, jeśli którykolwiek element jest uszkodzony, rozerwany lub czegoś brakuje.
7. Trzymaj dziecko z dala podczas składania i rozkładania produktu, aby uniknąć urazów.
8. Funkcja krzesła do karmienia: produkt jest przeznaczony dla dzieci, które potrafią samodzielnie siedzieć (około 6 miesięcy) i do 3 lat lub maksymalnej wagi 15 kg.
9. Funkcja niskiego krzesła: produkt może być używany przez dzieci od 3 lat do 12 lat lub maksymalnej wagi 40 kg.
10. Zawsze używaj systemu zabezpieczającego w funkcji krzesła do karmienia. Pasek powinien być zawsze założony i odpowiednio dopasowany. Taca nie gwarantuje bezpieczeństwa dziecka na krześle.
11. Nie pozwalaj dziecku siedzieć na tacy.
12. Zagrożenie upadkiem: Zapobiegaj wspinaczce dziecka na produkt.
13. Nie przesuwaj krzesła, gdy dziecko na nim siedzi.
14. Nie reguluj wysokości krzesła, gdy dziecko na nim siedzi.
15. Używaj krzesła tylko na płaskiej, stabilnej powierzchni. Nie umieszczaj krzesła na podwyższeniach, takich jak stołki, ławki itp.
16. Aby uniknąć ryzyka zadławienia, nie umieszczaj produktu w pobliżu zaston, firanek itp.
17. Jakiegokolwiek dodatkowe pasy zabezpieczające, inne niż te zapewnione przez producenta muszą być w zgodzie z normą EN 13210-1:2020.

# WAŻNE! PRZECZYTAĆ UWAŻNIE I ZACHOWAĆ W CELU POWOŁANIA SIĘ W PRZYSZŁOŚCI

## OSTRZEŻENIE!

### SIEDZISKO MONTOWANE DO KRZESŁA

1. Nigdy nie pozostawiaj dziecka bez opieki.
2. Zawsze używaj systemu zabezpieczającego i upewnij się, że jest on prawidłowo zamocowany.
3. Zawsze używaj systemu mocowania na krześle i przed użyciem upewnij się, że jest on prawidłowo zamocowany.
4. Zawsze przed użyciem sprawdź, czy wyrób montowany na krześle zapewnia bezpieczeństwo i jest stabilny
5. Nie używaj tego wyrobu na taboretach ani na ławkach.
6. Produkt przeznaczony jest dla dzieci, które potrafią siedzieć bez pomocy (minimum 6 miesięcy) i do 36 miesięcy lub maksymalnej wagi 15 kg.
7. Miej świadomość ryzyka przewrócenia, jeżeli dziecko potrafi odepchnąć się stopami od stołu lub jakiegokolwiek innej konstrukcji.
8. Nie używaj siedziska jeżeli którykolwiek element jest uszkodzony, rozerwany lub czegoś brakuje.
9. Nie używaj akcesoriów lub części zamiennych innych niż te zatwierdzone przez producenta.
10. Wymiary krzesła dla dorosłych, do którego może być przytwierdzone siedzisko:
  - a. minimalne wymiary siedziska krzesła dla dorosłych: 38cm x 30cm;
  - b. minimalna szerokość oparcia krzesła dla dorosłych: 38cm;
  - c. minimalna i maksymalna wysokość oparcia krzesła dla dorosłych: min. 32cm.

## CZYSZCZENIE I KONSERWACJA

1. Zalecamy regularne odkurzanie i okazjonalne przecieranie wilgotną ściereczką (możesz użyć łagodnego mydła) – rama/poduszka/system zabezpieczający.
2. Nie używaj silikonu, wosków ani sprayów, ponieważ mogą być szkodliwe.
3. Nigdy nie umieszczaj krzesła w pobliżu ognia otwartego, ogniska lub innych źródeł intensywnego ciepła.

# OPIS KROKÓW

## 1. MONTAŻ KRZESEŁKA DO KARMIENTA

1. Jak pokazano na rysunku 1.1, włóż górną nogę w cztery otwory na dole bazy siedziska.
2. Jak pokazano na rysunkach 1.2 i 1.3, włóż łącznik do otworów w dolnej nodze, a następnie zamontuj podkładki pod stopy.
3. Jak pokazano na rysunku 1.4, włóż zmontowane cztery nogi w cztery otwory na dole ramy stołu.
4. Włóż kosz do przechowywania w cztery otwory ramy stołu (dolne otwory).
5. Jak pokazano na rysunku 1.6, włóż zamontowane niskie krzesło w ramę stołu.
6. Przetnij pas bezpieczeństwa przez poduszkę, umieść ją na siedzisku, a następnie zamontuj tacę.

## 2. MONTAŻ SIEDZISKA MONTOWANEGO DO KRZESŁA

1. Włóż dwa paski w otwory po lewej i prawej stronie siedziska.
2. Połącz paski razem (na dole krzesła).
3. Włóż paski w otwory po lewej i prawej stronie z tyłu siedziska.
4. Połącz paski razem (z tyłu krzesła).

**UWAGA: PRZED UŻYCIEM SIEDZISKA UPEWNIJ SIĘ, ŻE PASY ZOSTAŁY ODPOWIEDNIO ZAMOCOWANE.**

## 3. MONTAŻ PODSTAWKI NA KRZESŁO

1. Naciśnij klipsy, aby zdjąć podstawę.
2. Zdemonuj górę siedziska i nogi krzeselka.
3. Przymocuj podstawkę do krzesła dla dorosłych, używając pasów, które należy przetożyć przez podstawę oraz oparcie krzesła, i zainstalować tak, jak w instrukcji montażu 2.

**UWAGA: PRZED UŻYCIEM SIEDZISKA UPEWNIJ SIĘ, ŻE PASY ZOSTAŁY ODPOWIEDNIO ZAMOCOWANE.**

## 4. MONTAŻ NISKIEGO KRZESEŁKA

1. Włóż dolne nogi z podstawkami do czterech otworów na spodzie siedziska.

## 5. FUNKCJA BIURKA DO NAUKI/STOLIKA KONSTRUKCYJNEGO

1. Usuń osłonę z niskiego krzeselka. Zamontuj blat stołu, aby przekształcić je w stół do nauki z krzeselkiem.
2. Odwróć pokrywę do góry nogami i przekształć stół do nauki w stół konstrukcyjny.

**RYSUNKI MAJĄ CHARAKTER POGLĄDOWY - RZECZYWISTY WYGLĄD  
PRODUKTU MOŻE SIĘ NIEZNACZNIE OD NICH RÓŻNIĆ.**



Before using the device, read the original instructions for use, follow the its guidance and keep it for future reference. Pay particular attention to on safety recommendations.

# IMPORTANT! READ CAREFULLY AND KEEP FOR THE FUTURE AS A REFERENCE

## WARNING!

### HIGHCHAIR FUNCTION

1. Never leave a child unattended.
2. Always use a restraint system.
3. Do not use the product if all components are not properly assembled and adjusted.
4. Be aware of the risk of tipping if the child can push off the table or any other structure with their feet.
5. Do not use the product until the child can sit up unaided.
6. Do not use the product if any of the parts are damaged, torn or missing.
7. Keep your child away when folding and unfolding the product to avoid injury.
8. High chair function: the product is intended for children who can sit up unaided (from approx. 6 months) and up to 3 years of age or a maximum weight of 15 kg.
9. Low chair function: the product can be used by children from 3 to 12 years of age or up to a maximum weight of 40 kg.
10. Always use the safety system in the high chair function. The strap should always be attached and adjusted properly. The tray does not guarantee the safety of the child in the chair.
11. Do not allow your child to sit on the tray.
12. Risk of falling: Prevent your child from climbing on the product.
13. Do not move the chair while your child is sitting on it.
14. Do not adjust the height of the chair while your child is sitting on it.
15. Only use the chair on a flat, stable surface. Do not place the chair on raised surfaces such as stools, benches, etc.
16. To avoid the risk of choking, do not place the product near curtains, net curtains, etc.
17. Any additional safety straps, other than those provided by the manufacturer, must comply with the EN 13210-1:2020 standard.

# IMPORTANT! READ CAREFULLY AND KEEP FOR FUTURE REFERENCE

## WARNING!

### CHAIR-MOUNTED SEAT FUNCTION

1. Never leave your child unattended.
2. Always use a safety system and make sure it is properly attached.
3. Always use a fastening system on a chair and make sure it is properly attached before use.
4. Always check that the product mounted on the chair is safe and stable before use.
5. Do not use this product on stools or benches.
6. The product is intended for children who can sit up unaided (minimum 6 months) and up to 36 months or a maximum weight of 15 kg.
7. Be aware of the risk of tipping if the child can push itself up from the table or any other structure with its feet.
8. Do not use the seat if any part is damaged, torn or missing.
9. Do not use accessories or replacement parts other than those approved by the manufacturer.
10. Dimensions of an adult chair to which the seat can be attached:
  - a. minimum dimensions of the adult chair seat: 38cm x 30cm;
  - b. minimum width of the adult chair backrest: 38cm;
  - c. minimum and maximum height of the backrest of an adult chair: min. 32cm.

## CLEANING AND MAINTENANCE

1. We recommend regular vacuuming and occasional wiping with a damp cloth (you can use mild soap) - frame/cushion/safety system.
2. Do not use silicone, waxes or sprays as they can be harmful.
3. Never place the chair near an open fire, campfire or other sources of intense heat.

## STEPS DESCRIPTION

### 1. ASSEMBLY OF THE FEEDING CHAIR

1. As shown in Figure 1.1, insert the upper leg into the four holes at the bottom of the seat base.
2. As shown in Figures 1.2 and 1.3, insert the connector into the holes in the lower leg, and then install the footrests.
3. As shown in Figure 1.4, insert the assembled four legs into the four holes at the bottom of the table frame.
4. Insert the storage basket into the four holes of the table frame (the lower holes).
5. As shown in Figure 1.6, insert the assembled low chair into the table frame.
6. Pass the safety belt through the cushion, place it on the seat, and then attach the tray.

### 2. ASSEMBLY OF THE SEAT ATTACHED TO THE CHAIR

1. Insert two straps into the holes on the left and right sides of the seat.
2. Connect the straps together (at the bottom of the chair).
3. Insert the straps into the holes on the left and right sides at the back of the seat.
4. Connect the straps together (at the back of the chair).

**ATTENTION!:** BEFORE USING THE SEAT, MAKE SURE THE STRAPS ARE PROPERLY ATTACHED.

### 3. REMOVING THE CHAIR BASE

1. Press the clips to remove the buster.
2. Disassemble the top of the seat and the legs of the chair.
3. Attach the base to the adult chair using straps, which should be passed through the base and the backrest of the chair, and installed as shown in assembly instructions 2.

**ATTENTION!:** BEFORE USING THE SEAT, MAKE SURE THE STRAPS ARE PROPERLY ATTACHED.

### 4. ASSEMBLY OF THE LOW CHAIR

1. Insert the lower legs with footrests into the four holes at the bottom of the seat.

### 5. FUNCTIONALITY OF THE LEARNING DESK/CONSTRUCTION TABLE

1. Remove the cover from the low chair. Attach the tabletop to transform it into a learning desk with a chair.
2. Turn the cover upside down and transform the learning desk into a construction table.

**THE DRAWINGS ARE FOR REFERENCE ONLY - THE ACTUAL APPEARANCE OF THE PRODUCT MAY DIFFER SLIGHTLY FROM THEM.**



Pred použitím zariadenia si prečítajte originálny návod na použitie, postupujte podľa jeho pokynov a uschovajte si ho pre budúce použitie. Venujte osobitnú pozornosť bezpečnostným odporúčaniam.

# DÔLEŽITÉ! POZORNE SI PREČÍTAJTE A USCHOVAJTE PRE BUDÚCNOŠŤ AKO REFERENCIU

## UPOZORNENIE!

### FUNKCIA VYSOKEJ STOLIČKY

1. Nikdy nenechávajte dieťa bez dozoru.
2. Vždy používajte zádržný systém.
3. Výrobok nepoužívajte, ak nie sú všetky komponenty správne zmontované a nastavené.
4. Dávajte pozor na riziko prevrátenia, ak dieťa môže nohami odstrčiť stôl alebo inú konštrukciu.
5. Výrobok nepoužívajte, kým dieťa nedokáže sedieť bez pomoci.
6. Výrobok nepoužívajte, ak je niektorá z častí poškodená, roztrhnutá alebo chýba.
7. Pri skladaní a rozkladaní výrobku držte dieťa mimo dosahu, aby nedošlo k poraneniu.
8. Funkcia vysokej stoličky: výrobok je určený pre deti, ktoré dokážu sedieť bez pomoci (približne od 6 mesiacov) a do 3 rokov alebo do maximálnej hmotnosti 15 kg.
9. Funkcia nízkej stoličky: výrobok môžu používať deti od 3 do 12 rokov alebo do maximálnej hmotnosti 40 kg.
10. Vo funkcii vysokej stoličky vždy používajte bezpečnostný systém. Popruh by mal byť vždy správne pripevnený a nastavený. Vanička nezaručuje bezpečnosť dieťaťa v stoličke.
11. Nedovoľte dieťaťu sedieť na tácke.
12. Riziko pádu: Zabráňte dieťaťu, aby na výrobok vyliezlo.
13. Nepohybujte stoličkou, keď na nej sedí vaše dieťa.
14. Neupravujte výšku stoličky, kým na nej sedí vaše dieťa.
15. Stoličku používajte len na rovnom, stabilnom povrchu. Neumiestňujte stoličku na vyvýšené povrchy, ako sú stoličky, lavičky atď.
16. Aby ste predišli riziku zadusenía, neumiestňujte výrobok do blízkosti záclon, sieťových závesov atď.
17. Akékoľvek ďalšie bezpečnostné popruhy, okrem tých, ktoré dodáva výrobca, musia byť v súlade s normou EN 13210-1:2020.

# DÔLEŽITÉ! ČÍTAJTE POZORNE A UCHOVAJTE PRE BUDÚCE POUŽITIE

## UPOZORNENIE!

### FUNKCIA SEDADLA NAMONTOVANÉHO NA STOLIČKE

1. Nikdy nenechávajte dieťa bez dozoru.
2. Vždy používajte bezpečnostný systém a uistite sa, že je správne upevnený.
3. Vždy používajte upevňovací systém na stoličke a pred použitím sa uistite, že je správne pripevnený.
4. Pred použitím vždy skontrolujte, či je výrobok namontovaný na stoličke bezpečný a stabilný.
5. Nepoužívajte tento výrobok na stoličkách alebo lavičkách.
6. Výrobok je určený pre deti, ktoré dokážu sedieť bez pomoci (minimálne 6 mesiacov) a do 36 mesiacov alebo do maximálnej hmotnosti 15 kg.
7. Dávajte pozor na riziko prevrátenia, ak sa dieťa dokáže nohami odtláčiť od stola alebo inej konštrukcie.
8. Sedačku nepoužívajte, ak je niektorá jej časť poškodená, roztrhnutá alebo chýba.
9. Nepoužívajte iné príslušenstvo alebo náhradné diely ako tie, ktoré schválil výrobca.
10. Rozmery stoličky pre dospelých, ku ktorej je možné pripevniť sedadlo:
  - a. minimálne rozmery sedadla stoličky pre dospelých: 38 cm x 30 cm;
  - b. minimálna šírka operadla stoličky pre dospelých: 38 cm;
  - c. minimálna a maximálna výška operadla stoličky pre dospelých: min. 32 cm.

## ČISTENIE A ÚDRŽBA

1. Odporúčame pravidelné vysávanie a občasné utieranie vlhkou handričkou (môžete použiť jemné mydlo) - rám/sedák/ bezpečnostný systém.
2. Nepoužívajte silikón, vosky ani spreje, pretože môžu byť škodlivé.
3. Stoličku nikdy neumiestňujte do blízkosti otvoreného ohňa, ohniska alebo iných zdrojov intenzívneho tepla.

## POPIS KROKOV

### 1. MONTÁŽ STOLIČKY NA KRÍMENIE

1. Ako je znázornené na obrázku 1.1, vložte hornú nohu do štyroch otvorov v spodnej časti základne sedadla.
2. Ako je znázornené na obrázkoch 1.2 a 1.3, vložte konektor do otvorov v spodnej nohe a potom nainštalujte podnožky.
3. Ako je znázornené na obrázku 1.4, vložte zmontované štyri nohy do štyroch otvorov v spodnej časti rámu stola.
4. Vložte odkladací kôš do štyroch otvorov rámu stola (spodné otvory).
5. Ako je znázornené na obrázku 1.6, vložte zmontovanú nízku stoličku do rámu stola.
6. Prestrčte bezpečnostný pás cez vankúš, umiestnite ho na sedadlo a potom pripevnite podnos.

### 2. MONTÁŽ SEDADLA PRIPEVNENÉHO K STOLIČKE

1. Vložte dva popruhy do otvorov na ľavej a pravej strane sedadla.
2. Spojte popruhy dohromady (v spodnej časti stoličky).
3. Vložte popruhy do otvorov na ľavej a pravej strane na zadnej strane sedadla.
4. Spojte popruhy dohromady (na zadnej strane stoličky).

**POZOR!: PRED POUŽITÍM SEDADLA SA UISTITE, ŽE SÚ POPRUHY SPRÁVNE PRIPOJENÉ.**

### 3. DEMONTÁŽ ZÁKLADNE STOLIČKY

1. Stlačte spony na odstránenie odrážadla.
2. Demontujte hornú časť sedadla a nohy stoličky.
3. Pripevnite základňu k stoličke pre dospelých pomocou popruhov, ktoré by mali byť prevlečené cez základňu a operadlo stoličky a nainštalované tak, ako je uvedené v návode na montáž 2.

**POZOR!: PRED POUŽITÍM SEDADLA SA UISTITE, ŽE SÚ POPRUHY SPRÁVNE PRIPOJENÉ.**

### 4. MONTÁŽ NÍZKEJ STOLIČKY

1. Vložte spodné nohy s podnožkami do štyroch otvorov v spodnej časti sedadla.

### 5. FUNKČNOSŤ UČEBNÉHO STOLA/KONŠTRUKČNÉHO STOLA

1. Odstráňte kryt z nízkej stoličky. Pripevnením stolovej dosky ho premeníte na učebný stôl so stoličkou.
2. Otočte kryt hore nohami a transformujte učebný stôl na konštrukčný stôl.

**NÁKRESY SLŮŽIA LEN AKO REFERENCIA - SKUTOČNÝ VZHĽAD VÝROBKU SA OD NICH MÔŽE MIERNE LIŠIŤ.**



Před použitím přístroje si přečtěte originální návod k použití, řídte se jeho pokyny a uschovejte jej pro budoucí použití. Zvláštní pozornost věnujte bezpečnostním doporučením.

# DŮLEŽITÉ! PEČLIVĚ SI PŘEČTĚTE A USCHOVEJTE PRO BUDOUCNOST JAKO REFERENCI

## POZOR!

### FUNKCE VYSOKÉ ŽIDLE

1. Nikdy nenechávejte dítě bez dozoru.
2. Vždy používejte zádržný systém.
3. Výrobek nepoužívejte, pokud nejsou všechny součásti správně sestaveny a seřizeny.
4. Dávejte pozor na riziko převrácení, pokud se dítě může nohama odstrčit od stolu nebo jiné konstrukce.
5. Výrobek nepoužívejte, dokud se dítě nedokáže samo posadit.
6. Výrobek nepoužívejte, pokud je některá z částí poškozená, roztržená nebo chybí.
7. Při skládání a rozkládání výrobku držte dítě stranou, aby nedošlo ke zranění.
8. Funkce vysoké židle: Výrobek je určen pro děti, které umí sedět bez pomoci (přibližně od 6 měsíců) a do 3 let věku nebo do maximální hmotnosti 15 kg.
9. Funkce nízké židle: výrobek mohou používat děti od 3 do 12 let nebo do maximální hmotnosti 40 kg.
10. Ve funkci vysoké židle vždy používejte bezpečnostní systém. Popruh by měl být vždy správně připevněn a nastaven. Vanička nezaručuje bezpečnost dítěte v židličce.
11. Nedovolte dítěti sedět na tácku.
12. Nebezpečí pádu: Zabraňte dítěti, aby na výrobek lezlo.
13. Nepohybujte židličkou, když na ní dítě sedí.
14. Neupravujte výšku židle, když na ní sedí vaše dítě.
15. Židličku používejte pouze na rovném, stabilním povrchu. Nepokládejte židli na vyvýšené plochy, jako jsou stoličky, lavičky apod.
16. Abyste předešli riziku udušení, neumísťujte výrobek do blízkosti záclon, síťových závěsů apod.
17. Jakékoli další bezpečnostní popruhy, kromě těch, které dodává výrobce, musí být v souladu s normou EN 13210-1:2020.

# DŮLEŽITÉ! POZORNĚ SI VŠE PROČTĚTE A USCHOVEJTE PRO BUDOUCÍ POTŘEBY

## VAROVÁNÍ!

### FUNKCE SEDADLA PŘIPEVNĚNÉHO NA ŽIDLÍ

1. Nikdy nenechávejte dítě bez dozoru.
2. Vždy používejte bezpečnostní systém a ujistěte se, že je správně připevněn.
3. Vždy používejte upevňovací systém na židli a před použitím se ujistěte, že je řádně připevněn.
4. Před použitím vždy zkontrolujte, zda je výrobek namontovaný na židli bezpečný a stabilní.
5. Nepoužívejte tento výrobek na stoličkách nebo lavicích.
6. Výrobek je určen pro děti, které umí sedět bez pomoci (minimálně 6 měsíců) a do 36 měsíců nebo do maximální hmotnosti 15 kg.
7. Dávejte pozor na riziko převrácení, pokud se dítě dokáže ze stolu nebo jiné konstrukce vytlačit nohama.
8. Sedačku nepoužívejte, pokud je některá její část poškozená, roztržená nebo chybí.
9. Nepoužívejte jiné příslušenství nebo náhradní díly než ty, které schválil výrobce.
10. Rozměry židle pro dospělé, ke které lze sedačku připevnit:
  - a. minimální rozměry sedačky pro dospělé: 38 cm x 30 cm;
  - b. minimální šířka opěradla židle pro dospělé: 38 cm;
  - c. minimální a maximální výška opěradla židle pro dospělé: min. 32 cm.

## ČIŠTĚNÍ A ÚDRŽBA

1. Doporučujeme pravidelné vysávání a občasné otření vlhkým hadříkem (můžete použít jemné mýdlo) - rám/sedák/bezpečnostní systém.
2. Nepoužívejte silikon, vosky ani spreje, protože mohou být škodlivé.
3. Židli nikdy neumísťujte do blízkosti otevřeného ohně, táboračku nebo jiných zdrojů intenzivního tepla.

## POPIS KROKŮ

### 1. MONTÁŽ KRMICÍ ŽIDLE

1. Jak je znázorněno na obrázku 1.1, zasuňte horní nohu do čtyř otvorů ve spodní části základny sedadla.
2. Jak je znázorněno na obrázcích 1.2 a 1.3, vložte konektor do otvorů ve spodní noze a poté nainstalujte opěrky nohou.
3. Jak je znázorněno na obrázku 1.4, vložte smontované čtyři nohy do čtyř otvorů ve spodní části rámu stolu.
4. Do čtyř otvorů v rámu stolu (do spodních otvorů) vložte úložný koš.
5. Jak je znázorněno na obrázku 1.6, vložte sestavenou nízkou židli do rámu stolu.
6. Protáhněte bezpečnostní pás polštářem, umístěte jej na sedadlo a poté připevněte podnos.

### 2. MONTÁŽ SEDADLA PŘIPEVNĚNÉHO K ŽIDLI

1. Vložte dva popruhy do otvorů na levé a pravé straně sedadla.
2. Spojte popruhy k sobě (ve spodní části židle).
3. Vložte popruhy do otvorů na levé a pravé straně na zadní straně sedadla.
4. Spojte popruhy dohromady (na zadní straně židle).

**POZOR!: PŘED POUŽITÍM SEDAČKY SE UJISTĚTE, ŽE JSOU POPRUHY ŘÁDNĚ PŘIPOJENY.**

### 3. DEMONTÁŽ PODSTAVCE ŽIDLE

1. Stisknutím klipů sejměte odrážedlo.
2. Demontujte horní část sedadla a nohy židle.
3. Připevněte základnu k židli pro dospělé pomocí popruhů, které by měly procházet základnou a opěradlem židle a měly by být nainstalovány tak, jak je uvedeno v montážním návodu. 2. Připevněte základnu k židli pro dospělé pomocí popruhů.

**POZOR!: PŘED POUŽITÍM SEDAČKY SE UJISTĚTE, ŽE JSOU POPRUHY ŘÁDNĚ PŘIPOJENY.**

### 4. MONTÁŽ NÍZKÉ ŽIDLE

1. Vložte spodní nohy s opěrkami nohou do čtyř otvorů ve spodní části sedadla.

### 5. FUNKČNOST VÝUKOVÉHO/KONSTRUKČNÍHO STOLU

1. Odstraňte kryt z nízké židle. Připevněte desku stolu a přeměňte jej na učební stůl se židlí.
2. Otočte kryt vzhůru nohama a přeměňte učební stůl na konstrukční stolek.

**NÁKRESY JSOU POUZE ORIENTAČNÍ - SKUTEČNÝ VZHLED VÝROBKU SE OD NICH MŮŽE MÍRNĚ LIŠIT.**



Înainte de a utiliza dispozitivul, citiți instrucțiunile de utilizare originale, urmați indicațiile acestuia și păstrați-le pentru consultare ulterioară. Acordați o atenție deosebită recomandărilor privind siguranța.

# IMPORTANT! CITIȚI CU ATENȚIE ȘI PĂSTRAȚI PENTRU VIITOR CA REFERINȚĂ

## AVERTISMENT!

### FUNCȚIA SCAUNULUI ÎNALT

1. Nu lăsați niciodată un copil nesupravegheat.
2. Utilizați întotdeauna un sistem de reținere.
3. Nu utilizați produsul dacă toate componentele nu sunt asamblate și reglate corespunzător.
4. Fiți conștienți de riscul de răsturnare dacă copilul poate împinge masa sau orice altă structură cu picioarele.
5. Nu utilizați produsul până când copilul nu poate sta în picioare fără ajutor.
6. Nu utilizați produsul dacă oricare dintre piese este deteriorată, ruptă sau lipsește.
7. Țineți copilul la distanță atunci când pliați și desfaceți produsul pentru a evita rănirea.
8. Funcția de scaun înalt: produsul este destinat copiilor care pot sta în picioare fără ajutor (de la aproximativ 6 luni) și până la vârsta de 3 ani sau o greutate maximă de 15 kg.
9. Funcția de scaun jos: produsul poate fi utilizat de copii cu vârsta cuprinsă între 3 și 12 ani sau până la o greutate maximă de 40 kg.
10. Utilizați întotdeauna sistemul de siguranță în funcția scaun înalt. Cureaua trebuie să fie întotdeauna atașată și reglată corect. Tava nu garantează siguranța copilului în scaun.
11. Nu permiteți copilului dvs. să stea pe tavă.
12. Risc de cădere: Împiedicați copilul să se cațere pe produs.
13. Nu mișcați scaunul în timp ce copilul dvs. stă pe el.
14. Nu reglați înălțimea scaunului în timp ce copilul dvs. stă pe el.
15. Utilizați scaunul numai pe o suprafață plană, stabilă. Nu așezați scaunul pe suprafețe ridicate, cum ar fi taburete, bănci etc.
16. Pentru a evita riscul de sufocare, nu așezați produsul lângă perdele, perdele de plasă etc.
17. Orice curele de siguranță suplimentare, altele decât cele furnizate de producător, trebuie să respecte standardul EN 13210-1:2020.

# IMPORTANT! CITIȚI CU ATENȚIE ȘI PĂSTRAȚI PENTRU CONSULTARE ULTERIOARĂ

## AVERTISMENT!

### FUNCȚIA SCAUNULUI MONTAT PE SCAUN

1. Nu lăsați niciodată copilul nesupravegheat.
2. Utilizați întotdeauna un sistem de siguranță și asigurați-vă că acesta este fixat corect.
3. Utilizați întotdeauna un sistem de fixare pe un scaun și asigurați-vă că acesta este atașat corespunzător înainte de utilizare.
4. Verificați întotdeauna dacă produsul montat pe scaun este sigur și stabil înainte de utilizare.
5. Nu utilizați acest produs pe taburete sau bănci.
6. Produsul este destinat copiilor care pot sta în picioare fără ajutor (minim 6 luni) și până la 36 de luni sau o greutate maximă de 15 kg.
7. Fiți atenți la riscul de răsturnare dacă copilul se poate împinge singur de pe masă sau de pe orice altă structură cu picioarele.
8. Nu utilizați scaunul dacă vreo parte este deteriorată, ruptă sau lipsește.
9. Nu utilizați alte accesorii sau piese de schimb decât cele aprobate de producător.
10. Dimensiunile unui scaun pentru adulți la care poate fi atașat scaunul:
  - a. dimensiunile minime ale scaunului pentru adulți: 38cm x 30cm;
  - b. lățimea minimă a spătarului scaunului pentru adulți: 38cm;
  - c. înălțimea minimă și maximă a spătarului unui scaun pentru adulți: min. 32cm.

## CURĂȚARE ȘI ÎNTREȚINERE

1. Recomandăm aspirarea regulată și ștergerea ocazională cu o cârpă umedă (puteți folosi săpun ușor) - cadru/pernă/sistem de siguranță.
2. Nu utilizați silicon, ceară sau spray-uri, deoarece acestea pot fi dăunătoare.
3. Nu așezați niciodată scaunul lângă un foc deschis, un foc de tabără sau alte surse de căldură intensă.

## DESCRIEREA PAȘILOR

### 1. ASAMBLAREA SCAUNULUI DE HRĂNIRE

1. După cum se arată în figura 1.1, introduceți piciorul superior în cele patru orificii din partea inferioară a bazei scaunului.
2. După cum se arată în figurile 1.2 și 1.3, introduceți conectorul în orificiile din piciorul inferior și apoi instalați suporturile pentru picioare.
3. După cum se arată în figura 1.4, introduceți cele patru picioare asamblate în cele patru orificii din partea inferioară a cadrului mesei.
4. Introduceți coșul de depozitare în cele patru orificii ale cadrului mesei (orificiile inferioare).
5. După cum se arată în Figura 1.6, introduceți scaunul jos asamblat în cadrul mesei.
6. Treceți centura de siguranță prin pernă, așezați-o pe scaun și apoi fixați tava.

### 2. ASAMBLAREA SCAUNULUI ATAȘAT LA SCAUN

1. Introduceți două curele în orificiile de pe partea stângă și dreaptă a scaunului.
2. Conectați curelele între ele (la baza scaunului).
3. Introduceți curelele în orificiile de pe părțile laterale din stânga și din dreapta, la partea din spate a scaunului.
4. Conectați curelele împreună (la partea din spate a scaunului).

**ATENȚIE! ÎNAINTE DE A UTILIZA SCAUNUL, ASIGURAȚI-VĂ CĂ CURELELE SUNT ATAȘATE CORECT.**

### 3. DEMONTAREA BAZEI SCAUNULUI

1. Apăsăți clemele pentru a scoate bustiera.
2. Demontați partea superioară a scaunului și picioarele scaunului.
3. Atașați baza la scaunul pentru adulți cu ajutorul curelelor, care trebuie trecute prin bază și prin spătarul scaunului și instalate așa cum se arată în instrucțiunile de asamblare 2.

**ATENȚIE! ÎNAINTE DE A UTILIZA SCAUNUL, ASIGURAȚI-VĂ CĂ CURELELE SUNT ATAȘATE CORECT.**

### 4. ASAMBLAREA SCAUNULUI JOS

1. Introduceți picioarele inferioare cu suporturi pentru picioare în cele patru orificii din partea inferioară a scaunului.

### 5. FUNCȚIONALITATEA BIROULUI DE ÎNVĂȚARE/MASA DE CONSTRUCȚII

1. Îndepărtați capacul de la scaunul jos. Atașați blatul mesei pentru a-l transforma într-un birou de învățare cu scaun.
2. Întoarceți capacul cu susul în jos și transformați biroul de învățare într-o masă de construcție.

**DESENELE SUNT DOAR DE REFERINȚĂ - ASPECTUL REAL AL PRODUSULUI POATE FI UȘOR DIFERIT DE ACESTEA.**



Lesen Sie vor der Verwendung des Geräts die Original-Gebrauchsanweisung, befolgen Sie die darin enthaltenen Anweisungen und bewahren Sie sie zum späteren Nachschlagen auf. Achten Sie besonders auf die Sicherheitshinweise.

# WICHTIG! SORGFÄLTIG LESEN UND AUFBEWAHREN FÜR DIE ZUKUNFT AUFBEWAHREN

## WARNUNG!

### FUNKTION DES HOCHSTUHLIS

1. Lassen Sie ein Kind niemals unbeaufsichtigt.
2. Verwenden Sie immer ein Rückhaltesystem.
3. Benutzen Sie das Produkt nicht, wenn nicht alle Teile ordnungsgemäß montiert und eingestellt sind.
4. Achten Sie auf die Kippgefahr, wenn sich das Kind mit den Füßen vom Tisch oder einer anderen Struktur abstoßen kann.
5. Verwenden Sie das Produkt erst, wenn das Kind sich ohne Hilfe aufsetzen kann.
6. Benutzen Sie das Produkt nicht, wenn Teile beschädigt sind, gerissen sind oder fehlen.
7. Halten Sie Ihr Kind beim Zusammen- und Auseinanderklappen des Produkts fern, um Verletzungen zu vermeiden.
8. Hochstuhlfunktion: Das Produkt ist für Kinder gedacht, die sich ohne fremde Hilfe aufsetzen können (ab ca. 6 Monaten) und bis zu einem Alter von 3 Jahren oder einem Höchstgewicht von 15 kg.
9. Niedrigstuhlfunktion: Das Produkt kann von Kindern im Alter von 3 bis 12 Jahren oder bis zu einem Höchstgewicht von 40 kg verwendet werden.
10. Verwenden Sie immer das Sicherheitssystem in der Hochstuhlfunktion. Der Gurt sollte immer richtig angebracht und eingestellt sein. Das Tablett ist keine Garantie für die Sicherheit des Kindes im Stuhl.
11. Erlauben Sie Ihrem Kind nicht, sich auf das Tablett zu setzen.
12. Es besteht Sturzgefahr: Verhindern Sie, dass Ihr Kind auf das Produkt klettert.
13. Bewegen Sie den Stuhl nicht, während Ihr Kind darauf sitzt.
14. Verändern Sie die Höhe des Stuhls nicht, während Ihr Kind darauf sitzt.
15. Verwenden Sie den Stuhl nur auf einer ebenen, stabilen Fläche. Stellen Sie den Stuhl nicht auf erhöhte Flächen wie Hocker, Bänke usw.
16. Um die Gefahr des Erstickens zu vermeiden, stellen Sie das Produkt nicht in der Nähe von Vorhängen, Gardinen usw. auf.
17. Alle zusätzlichen Sicherheitsgurte, die nicht vom Hersteller bereitgestellt werden, müssen der Norm EN 13210-1:2020 entsprechen.

# WICHTIG! AUFMERKSAM DURCHLESEN UND FÜR SPÄTERES NACHSCHLAGEN AUFBEWAHREN

## WARNUNG!

### FUNKTION DES STUHLMONTIERTEN SITZES

1. Lassen Sie Ihr Kind niemals unbeaufsichtigt.
2. Verwenden Sie immer ein Sicherheitssystem und vergewissern Sie sich, dass es ordnungsgemäß angebracht ist.
3. Verwenden Sie immer ein Befestigungssystem an einem Stuhl und vergewissern Sie sich vor der Benutzung, dass es ordnungsgemäß angebracht ist.
4. Vergewissern Sie sich vor dem Gebrauch immer, dass das auf dem Stuhl montierte Produkt sicher und stabil ist.
5. Verwenden Sie dieses Produkt nicht auf Hockern oder Bänken.
6. Das Produkt ist für Kinder gedacht, die sich ohne Hilfe aufsetzen können (mindestens 6 Monate) und bis zu einem Alter von 36 Monaten oder einem Höchstgewicht von 15 kg.
7. Achten Sie auf die Kippgefahr, wenn das Kind sich mit den Füßen vom Tisch oder einer anderen Struktur hochstemmen kann.
8. Benutzen Sie den Sitz nicht, wenn ein Teil beschädigt ist, gerissen ist oder fehlt.
9. Verwenden Sie keine Zubehör- oder Ersatzteile, die nicht vom Hersteller zugelassen sind.
10. Abmessungen eines Erwachsenenstuhls, an dem der Sitz angebracht werden kann:
  - a. mindestmaße des Sitzes für einen Erwachsenenstuhl: 38cm x 30cm;
  - b. mindestbreite der Rückenlehne des Erwachsenenstuhls: 38 cm;
  - c. mindest- und Höchsthöhe der Rückenlehne eines Erwachsenenstuhls: min. 32cm.

### REINIGUNG UND WARTUNG

1. Wir empfehlen regelmäßiges Staubsaugen und gelegentliches Abwischen mit einem feuchten Tuch (Sie können milde Seife verwenden) - Rahmen/Kissen/Sicherheitssystem.
2. Verwenden Sie keine Silikone, Wachse oder Sprays, da diese schädlich sein können.
3. Stellen Sie den Stuhl niemals in der Nähe eines offenen Feuers, eines Lagerfeuers oder anderer starker Wärmequellen auf.

## BESCHREIBUNG DER SCHRITTE

### 1. ZUSAMMENBAU DES FÜTTERUNGSSTUHLS

1. Stecken Sie, wie in Abbildung 1.1 gezeigt, das obere Bein in die vier Löcher an der Unterseite der Sitzbasis.
2. Stecken Sie, wie in den Abbildungen 1.2 und 1.3 gezeigt, das Verbindungsstück in die Löcher des Unterschenkels und bringen Sie dann die Fußstützen an.
3. Stecken Sie, wie in Abbildung 1.4 gezeigt, die vier zusammengebauten Beine in die vier Löcher an der Unterseite des Tischrahmens.
4. Stecken Sie den Ablagekorb in die vier Löcher des Tischrahmens (die unteren Löcher).
5. Setzen Sie den zusammengebauten niedrigen Stuhl, wie in Abbildung 1.6 gezeigt, in das Tischgestell ein.
6. Führen Sie den Sicherheitsgurt durch das Kissen, legen Sie ihn auf den Sitz und befestigen Sie dann das Tablett.

### 2. MONTAGE DES AM STUHL BEFESTIGTEN SITZES

1. Stecken Sie zwei Gurte in die Löcher auf der linken und rechten Seite des Sitzes.
2. Verbinden Sie die Gurte miteinander (an der Unterseite des Stuhls).
3. Stecken Sie die Gurte in die Löcher links und rechts an der Rückseite des Sitzes.
4. Verbinden Sie die Gurte miteinander (an der Rückseite des Stuhls).

**ACHTUNG!! VERGEWISSERN SIE SICH VOR DER VERWENDUNG DES SITZES, DASS DIE GURTE ORDNUNGSGEMÄSS ANGESCHLOSSEN SIND.**

### 3. ABNEHMEN DER STUHLBASIS

1. Drücken Sie die Clips, um den Buster zu entfernen.
2. Demontieren Sie die Oberseite des Sitzes und die Stuhlbeine.
3. Befestigen Sie das Untergestell am Erwachsenenstuhl mit Hilfe von Gurten, die durch das Untergestell und die Rückenlehne des Stuhls geführt und wie in der Montageanleitung 2 gezeigt, angebracht werden müssen.

**ACHTUNG!! VERGEWISSERN SIE SICH VOR DER VERWENDUNG DES SITZES, DASS DIE GURTE ORDNUNGSGEMÄSS ANGESCHLOSSEN SIND.**

### 4. MONTAGE DES NIEDRIGEN STUHLS

1. Stecken Sie die Unterschenkel mit Fußstützen in die vier Löcher an der Unterseite des Sitzes.

### 5. FUNKTIONSWEISE DES LERNTISCHES/BAUTISCHES

1. Entfernen Sie den Bezug des niedrigen Stuhls. Bringen Sie die Tischplatte an, um ihn in einen Lerntisch mit Stuhl zu verwandeln.
2. Drehen Sie den Bezug um und verwandeln Sie das Lernpult in einen Bautisch.

**DIE ZEICHNUNGEN DIENEN NUR ALS REFERENZ - DAS TATSÄCHLICHE AUSSEHEN DES PRODUKTS KANN LEICHT VON IHNEN ABWEICHEN.**



Преди да използвате устройството, прочетете оригиналните инструкции за употреба, следвайте указанията в тях и ги запазете за бъдещи справки. Обърнете специално внимание на препоръките за безопасност.

# ВАЖНО! ПРОЧЕТЕТЕ ВНИМАТЕЛНО И ЗАПАЗЕТЕ ЗА БЪДЕЩЕ КАТО СПРАВКА

## ПРЕДУПРЕЖДЕНИЕ!

### ФУНКЦИЯ НА СТОЛЧЕТО ЗА ХРАНЕНО

1. Никога не оставяйте дете без надзор.
2. Винаги използвайте система за обезопасяване.
3. Не използвайте продукта, ако всички компоненти не са правилно сглобени и регулирани.
4. Имайте предвид риска от преобръщане, ако детето може да се отблъсне от масата или друга конструкция с краката си.
5. Не използвайте продукта, докато детето не може да седи самостоятелно.
6. Не използвайте продукта, ако някоя от частите е повредена, скъсана или липсва.
7. Дръжте детето си настрана, когато сгъвате и разгъвате продукта, за да избегнете нараняване.
8. Функция на столче за хранене: продуктът е предназначен за деца, които могат да седят самостоятелно (от около 6 месеца) и до 3-годишна възраст или с максимално тегло 15 kg.
9. Функция за ниско столче: продуктът може да се използва от деца на възраст от 3 до 12 години или с максимално тегло до 40 kg.
10. Винаги използвайте системата за безопасност във функцията за висок стол. Коланът винаги трябва да бъде прикрепен и регулиран правилно. Таблата не гарантира безопасността на детето в столчето за хранене.
11. Не позволявайте на детето си да седи върху таблата.
12. Риск от падане: Не позволявайте на детето да се качва върху продукта.
13. Не премествайте столчето, докато детето ви седи върху него.
14. Не регулирайте височината на стола, докато детето ви седи на него.
15. Използвайте столчето само върху равна, стабилна повърхност. Не поставяйте стола върху повдигнати повърхности като табуретки, пейки и др.
16. За да избегнете риска от задушаване, не поставяйте продукта в близост до завеси, мрежести пердета и др.
17. Всички допълнителни предпазни колани, различни от предоставените от производителя, трябва да отговарят на изискванията на стандарта EN 13210-1:2020.

# ВАЖНО! ПРОЧЕТЕТЕ ВНИМАТЕЛНО И ЗАПАЗЕТЕ ЗА БЪДЕЩИ СПРАВКИ

## ВНИМАНИЕ

### ФУНКЦИЯ НА СЕДАЛКАТА, МОНТИРАНА НА СТОЛА

1. Никога не оставяйте детето си без надзор.
2. Винаги използвайте система за безопасност и се уверете, че тя е правилно закрепена.
3. Винаги използвайте система за закрепване на стол и се уверете, че е правилно прикрепена преди употреба.
4. Винаги проверявайте дали продуктът, монтиран на стола, е безопасен и стабилен преди употреба.
5. Не използвайте този продукт върху табуретки или пейки.
6. Продуктът е предназначен за деца, които могат да седят без чужда помощ (минимум 6 месеца) и до 36 месеца или с максимално тегло 15 kg.
7. Имайте предвид риска от преобръщане, ако детето може да се избута от масата или друга конструкция с крачетата си.
8. Не използвайте седалката, ако някоя част е повредена, скъсана или липсва.
9. Не използвайте аксесоари или резервни части, различни от одобрените от производителя.
10. Размери на стол за възрастни, към който може да се закрепят седалката:
  - a. минимални размери на седалката за стол за възрастни: 38 cm x 30 cm;
  - b. минимална ширина на облегалката на стола за възрастни: 38 cm;
  - c. минимална и максимална височина на облегалката на стола за възрастни: мин. 32 cm.

## ПОЧИСТВАНЕ И ПОДДРЪЖКА

1. Препоръчваме редовно почистване с прахосмукачка и периодично избърсване с влажна кърпа (можете да използвате мек сапун) - рамка/възглавница/система за безопасност.
2. Не използвайте силикон, восъци или спрейове, тъй като те могат да бъдат вредни.
3. Никога не поставяйте стола в близост до открит огън, лагерно огнище или други източници на интензивна топлина.

## ОПИСАНИЕ НА СТЬПКИТЕ

### 1. СГЛОБЯВАНЕ НА СТОЛА ЗА ХРАНЕНЕ

1. Както е показано на фигура 1.1, поставете горния крак в четирите отвора в долната част на основата на седалката.
2. Както е показано на фигури 1.2 и 1.3, поставете конектора в отворите в долния крак, след което монтирайте опорите за крака.
3. Както е показано на фигура 1.4, поставете сглобените четири крака в четирите отвора в долната част на рамката на масата.
4. Поставете кошницата за съхранение в четирите отвора на рамката на масата (долните отвори).
5. Както е показано на Фигура 1.6, поставете сглобения нисък стол в рамката на масата.
6. Прекарайте предпазния колан през възглавницата, поставете я върху седалката и след това прикрепете таблата.

### 2. СГЛОБЯВАНЕ НА СЕДАЛКАТА, ПРИКРЕПЕНА КЪМ СТОЛА

1. Вкарайте два ремъка в отворите от лявата и дясната страна на седалката.
2. Свържете ремъците заедно (в долната част на стола).
3. Поставете ремъците в отворите от лявата и дясната страна на гърба на седалката.
4. Свържете ремъците заедно (в задната част на стола).

**ВНИМАНИЕ!: ПРЕДИ ДА ИЗПОЛЗВАТЕ СЕДАЛКАТА, УВЕРЕТЕ СЕ, ЧЕ РЕМЪЦИТЕ СА ПРАВИЛНО ЗАТЕГНАТИ.**

### 3. ДЕМОНТИРАНЕ НА ОСНОВАТА НА СТОЛА

1. Натиснете клипсовете, за да отстраните биберона.
2. Разгلوبете горната част на седалката и краката на стола.
3. Прикрепете основата към стола за възрастни с помощта на ремъци, които трябва да бъдат прекарани през основата и облегалката на стола и монтирани, както е показано в инструкциите за сглобяване 2.

**ВНИМАНИЕ!: ПРЕДИ ДА ИЗПОЛЗВАТЕ СЕДАЛКАТА, УВЕРЕТЕ СЕ, ЧЕ РЕМЪЦИТЕ СА ПРАВИЛНО ЗАТЕГНАТИ.**

### 4. СГЛОБЯВАНЕ НА НИСКИЯ СТОЛ

1. Поставете долните крачета с подложки за крака в четирите отвора в долната част на седалката.

### 5. ФУНКЦИОНАЛНОСТ НА БЮРОТО ЗА ОБУЧЕНИЕ/МАСАТА ЗА КОНСТРУИРАНЕ

1. Свалете капака от ниския стол. Прикрепете плота, за да го превърнете в учебно бюро със стол.
2. Обърнете капака с главата надолу и трансформирайте бюрото за учене в маса за конструиране.

**ЧЕРТЕЖИТЕ СА САМО ЗА СПРАВКА - ДЕЙСТВИТЕЛНИЯТ ВИД НА ПРОДУКТА МОЖЕ ДА СЕ РАЗЛИЧАВА ЛЕКО ОТ ТЯХ.**



A készülék használata előtt olvassa el az eredeti használati utasítást, kövesse az abban foglalt útmutatást, és őrizze meg a későbbi használatra. Fordítson különös figyelmet a biztonsági ajánlásokra.

# FONTOS! FIGYELMESEN OLVASSA EL ÉS ŐRIZZE MEG A JÖVŐRE NÉZVE REFERENCIAKÉNT

## FIGYELMEZTETÉS!

### MAGASÍTOTT SZÉK FUNKCIÓ

1. Soha ne hagyja felügyelet nélkül a gyermeket.
2. Mindig használjon rögzítőrendszert.
3. Ne használja a terméket, ha nem minden alkatrész van megfelelően összeszerelve és beállítva.
4. Legyen tisztában a billenés veszélyével, ha a gyermek a lábával ellökheti magát az asztaltól vagy más szerkezetektől.
5. Ne használja a terméket, amíg a gyermek nem tud segítség nélkül felülni.
6. Ne használja a terméket, ha bármelyik alkatrész sérült, szakadt vagy hiányzik.
7. A sérülések elkerülése érdekében tartsa távol gyermekét a termék össze- és szétbontásakor.
8. Magasított szék funkció: A termék olyan gyermekek számára készült, akik már önállóan is fel tudnak ülni (kb. 6 hónapos kortól), és legfeljebb 3 éves korig vagy 15 kg-os maximális súlyig.
9. Alacsony szék funkció: a terméket 3-12 éves korig vagy legfeljebb 40 kg súlyig használhatják a gyermekek.
10. Mindig használja a biztonsági rendszert a magas szék funkcióban. A hevedert mindig megfelelően kell rögzíteni és beállítani. A tálcát nem garantálja a gyermek biztonságát a székben.
11. Ne engedje, hogy gyermeke a tálcára üljön.
12. A leesés veszélye: Kérülje el, hogy gyermeke felmásszon a termékre.
13. Ne mozgassa a széket, amíg gyermeke rajta ül.
14. Ne állítsa be a szék magasságát, miközben gyermeke rajta ül.
15. A széket csak sík, stabil felületen használja. Ne helyezze a széket emelt felületekre, például zsámolyokra, padokra stb.
16. A fulladásveszély elkerülése érdekében ne helyezze a terméket függönyök, hálófűgönyök stb. közelébe.
17. A gyártó által biztosított biztonsági hevedereken kívül minden további biztonsági hevedernek meg kell felelnie az EN 13210-1:2020 szabványoknak.

# FONTOS! OLVASSA ÁT ALAPOSAN ÉS KÉSŐBBI HIVATKOZÁS CÉLJÁBÓL ŐRIZZE MEG

## FIGYELMEZTETÉS!

### SZÉKRE SZERELT ÜLÉS FUNKCIÓ

1. Soha ne hagyja gyermekét felügyelet nélkül.
2. Mindig használjon biztonsági rendszert, és győződjön meg arról, hogy az megfelelően van rögzítve.
3. Mindig használjon rögzítőrendszert a széken, és használat előtt győződjön meg arról, hogy az megfelelően rögzítve van.
4. Használat előtt mindig ellenőrizze, hogy a székre szerelt termék biztonságos és stabil.
5. Ne használja ezt a terméket székeken vagy padokon.
6. A termék olyan gyermekek számára készült, akik már segítség nélkül is fel tudnak ülni (minimum 6 hónapos korig), és legfeljebb 36 hónapos korig vagy maximum 15 kg súlyig.
7. Legyen tisztában a felborulás veszélyével, ha a gyermek a lábával fel tudja tolni magát az asztról vagy más szerkezetről.
8. Ne használja az ülést, ha bármelyik része sérült, szakadt vagy hiányzik.
9. Ne használjon a gyártó által jóváhagyott tartozékoktól vagy cserealkatrészekről eltérő tartozékokat vagy alkatrészeket.
10. Egy felnőtt szék méretei, amelyre az ülés rögzíthető:
  - a. a felnőtt szék ülésének minimális méretei: 38 cm x 30 cm;
  - b. a felnőtt szék háttámlájának minimális szélessége: 38 cm;
  - c. a felnőtt szék háttámlájának minimális és maximális magassága: min. 32 cm.

## TISZTÍTÁS ÉS KARBANTARTÁS

1. Javasoljuk a rendszeres porszívózást és időnkénti nedves ruhával való áttörést (enyhe szappant is használhat) - váz/párna/ biztonsági rendszer.
2. Ne használjon szilikonot, viaszt vagy spray-t, mivel ezek károsak lehetnek.
3. Soha ne helyezze a széket nyílt tűz, tábornűz vagy más erős hőforrás közelébe.

## A LÉPÉSEK LEÍRÁSA

### 1. AZ ETETŐSZÉK ÖSSZESZERELÉSE

1. Az 1.1. ábrán látható módon helyezze be a felső lábat az ülőlap alján lévő négy lyukba.
2. Az 1.2. és 1.3. ábrán látható módon helyezze be a csatlakozót az alsó lábon lévő lyukakba, majd szerelje fel a lábtartókat.
3. Az 1.4. ábrán látható módon illessze be az összeszerelt négy lábat az asztalteret alján lévő négy furatba.
4. Helyezze be a tárolókosarat az asztalteret négy furatába (az alsó furatokba).
5. Az 1.6. ábrán látható módon helyezze be az összeszerelt alacsony széket az asztalteretbe.
6. Vezesse át a biztonsági övet a párnán, helyezze az ülésre, majd rögzítse a tálcát.

### 2. A SZÉKHEZ RÖGZÍTETT ÜLÉS ÖSSZESZERELÉSE

1. Helyezzen két hevedert az ülés bal és jobb oldalán lévő lyukakba.
2. Csatlakoztassa össze a hevedereket (a szék alján).
3. Helyezze a pántokat az ülés bal és jobb oldalán lévő lyukakba az ülés hátulján.
4. Csatlakoztassa a pántokat egymáshoz (a szék hátuljánál).

**FIGYELEM! AZ ÜLÉS HASZNÁLATA ELŐTT GYŐZŐDJÖN MEG ARRÓL, HOGY A HEVEDEREK MEGFELELŐEN BEÁLLÍTOTTÁK.**

### 3. A SZÉK TALPÁNAK ELTÁVOLÍTÁSA

1. Nyomja meg a klipszeket a bukó eltávolításához.
2. Szerelje szét az ülés tetejét és a szék lábait.
3. Rögzítse az alapot a felnőtt székhöz a hevederek segítségével, amelyeket az alapon és a szék háttámláján keresztül kell vezetni, és az összeszerelési útmutató 2. pontjában leírtak szerint kell felszerelni.

**FIGYELEM! AZ ÜLÉS HASZNÁLATA ELŐTT GYŐZŐDJÖN MEG ARRÓL, HOGY A HEVEDEREK MEGFELELŐEN BEÁLLÍTOTTÁK.**

### 4. AZ ALACSONY SZÉK ÖSSZESZERELÉSE

1. Helyezze be a lábtartóval ellátott alsó lábakat az ülés alján lévő négy lyukba.

### 5. A TANULÓPULT/ÉPÍTŐASZTAL MŰKÖDÉSE

1. Távolítsa el a huzatot az alacsony székről. Csatlakoztassa az asztallapot, hogy székkal ellátott tanulóasztallá alakítsa át.
2. Fordítsa a fedelet fejjel lefelé, és alakítsa át a tanulóasztalt építőasztallá.

**A RAJZOK CSAK REFERENCIAKÉNT SZOLGÁLNAK - A TERMÉK TÉNYLEGES MEGJELENÉSE NÉMILEG ELTÉRHET TŐLÜK.**



Prieš naudodami prietaisą perskaitykite originalią naudojimo instrukciją, laikykitės joje pateiktų nurodymų ir išsaugokite ją ateityje. Ypatingą dėmesį atkreipkite į saugos rekomendacijas.

# SVARBU! ATIDŽIAI PERSKAITYKITE IR SAUGOKITE ATEITYJE KAIP NUORODĄ

## ĮSPĖJIMAS!

### AUKŠTOS KĖDUTĖS FUNKCIJA

1. Niekada nepalikite vaiko be priežiūros.
2. Visada naudokite apsaugos sistemą.
3. Nenaudokite gaminio, jei visos sudedamosios dalys nėra tinkamai sumontuotos ir sureguliuotos.
4. Atminkite apie apvirtimo pavojų, jei vaikas gali kojomis atsimušti į stalą ar kitą konstrukciją.
5. Nenaudokite gaminio, kol vaikas negali sėdėti be pagalbos.
6. Nenaudokite gaminio, jei kuri nors dalis yra pažeista, suplyšusi arba jos trūksta.
7. Kad išvengtumėte sužalojimų, laikykite vaiką atokiau, kai sulankstote ir išskleidžiate gaminį.
8. Aukštos kėdutės funkcija: gaminys skirtas vaikams, kurie gali sėdėti be pagalbos (maždaug nuo 6 mėnesių) ir iki 3 metų amžiaus arba iki 15 kg svorio.
9. Žemos kėdutės funkcija: gaminį gali naudoti vaikai nuo 3 iki 12 metų arba iki 40 kg svorio.
10. Aukštos kėdutės funkcijos atveju visada naudokite saugos sistemą. Diržas visada turi būti tinkamai pritvirtintas ir sureguliuotas. Padėklas negarantuoja vaiko saugumo kėdutėje.
11. Neleiskite vaikui sėdėti ant padėklo.
12. Pavojus nukristi: Neleiskite vaikui lipti ant gaminio.
13. Nejudinkite kėdutės, kol ant jos sėdi jūsų vaikas.
14. Nereguliuokite kėdutės aukščio, kol ant jos sėdi jūsų vaikas.
15. Kėdutę naudokite tik ant lygaus, stabilaus paviršiaus. Nestatykite kėdės ant pakelty paviršių, pavyzdžiui, taburečių, suolų ir pan.
16. Kad išvengtumėte užspringimo pavojaus, nestatykite gaminio šalia užuolaidų, tinklinių užuolaidų ir pan.
17. Bet kokie papildomi saugos diržai, išskyrus gamintojo pateiktus, turi atitikti standarto EN 13210-1:2020 reikalavimus.

# SVARBU! ATIDŽIAI PERSKAITYKITE IR PASIDĖKITE, KAD GALĖTUMĖTE PASINAUDOTI VĖLIAU

## ĮSPĖJIMAS!

### ANT KĖDĖS TVIRTINAMOS SĖDYNĖS FUNKCIJA

1. Niekada nepalikite vaiko be priežiūros.
2. Visada naudokite saugos sistemą ir įsitikinkite, kad ji tinkamai pritvirtinta.
3. Prieš naudodami kėdę visada naudokite tvirtinimo sistemą ir įsitikinkite, kad ji tinkamai pritvirtinta.
4. Prieš naudodami visada patikrinkite, ar ant kėdės sumontuotas gaminys yra saugus ir stabilus.
5. Nenaudokite šio gaminio ant taburečių ar suolų.
6. Gaminys skirtas vaikams, kurie gali sėdėti be pagalbos (ne mažiau kaip 6 mėnesių) ir iki 36 mėnesių arba iki 15 kg svorio.
7. Atkreipkite dėmesį į apvartimo pavojų, jei vaikas gali kojomis atsistumti nuo stalo ar kitos konstrukcijos.
8. Nenaudokite kėdutės, jei kuri nors dalis yra pažeista, suplyšusi ar jos trūksta.
9. Nenaudokite kitų priedų ar atsarginių dalių, išskyrus tas, kurias patvirtino gamintojas.
10. Suaugusiųjų kėdės, prie kurios galima pritvirtinti sėdynę, matmenys:
  - a. mažiausi suaugusiųjų kėdės sėdynės matmenys: 38 cm x 30 cm;
  - b. mažiausias suaugusiųjų kėdės atlošo plotis: 38 cm;
  - c. mažiausias ir didžiausias suaugusiojo kėdės atlošo aukštis: min. 32 cm.

## VALYMAS IR PRIEŽIŪRA

1. Rekomenduojame reguliariai siurbti dulkių siurbliu ir retkarčiais nuvalyti drėgna šluoste (galite naudoti švelnų muilą) - rėmas / pagalvėlė / saugos sistema.
2. Nenaudokite silikono, vaško ar purškiklių, nes jie gali būti kenksmingi.
3. Niekada nestatykite kėdės šalia atviros ugnies, laužo ar kitų intensyvaus karščio šaltinių.

## VEIKSMŲ APRAŠYMAS

### 1. MAITINIMO KĖDUTĖS SURINKIMAS

1. Kaip parodyta 1.1 paveikslėlyje, įkiškite viršutinę koją į keturias kiaurymes sėdynės pagrindo apačioje.
2. Kaip parodyta 1.2 ir 1.3 paveikslėliuose, į apatinės kojos skylutes įstatykite jungtį, tada sumontuokite kojų atramas.
3. Kaip parodyta 1.4 paveikslėlyje, sumontuotas keturias kojas įstatykite į keturias skylės stalo rėmo apačioje.
4. Į stalo rėmą keturias skylės (apatines skylės) įstatykite laikymo krepšį.
5. Kaip parodyta 1.6 paveikslėlyje, į stalo rėmą įstatykite surinktą žemą kėdutę.
6. Perkiškite saugos diržą per pagalvėlę, uždėkite ją ant sėdynės ir pritvirtinkite padėklą.

### 2. PRIE KĖDĖS PRITVIRTINTOS SĖDYNĖS SURINKIMAS

1. Į kiaurymes kairėje ir dešinėje sėdynės pusėje įkiškite du dirželius.
2. Sujunkite dirželius kartu (kėdutės apačioje).
3. Įkiškite dirželius į kiaurymes kairėje ir dešinėje pusėje sėdynės gale.
4. Sujunkite dirželius kartu (kėdės gale).

**DĖMESIO! PRIEŠ PRADĖDAMI NAUDOTI SĖDYNE, ĮSITIKINKITE, KAD DIRŽELIAI YRA TINKAMAI PRISISIJUNGE.**

### 3. KĖDĖS PAGRINDO NUĖMIMAS

1. Paspauskite spaustukus, kad nuimtumėte busterį.
2. Išardykite sėdynės viršų ir kėdės kojas.
3. Pritvirtinkite pagrindą prie suaugusiųjų kėdės naudodami dirželius, kurie turi būti prakišti pro pagrindą ir kėdės atlošą ir sumontuoti taip, kaip parodyta surinkimo instrukcijoje 2.

**DĖMESIO! PRIEŠ PRADĖDAMI NAUDOTI SĖDYNE, ĮSITIKINKITE, KAD DIRŽELIAI YRA TINKAMAI PRISISIJUNGE.**

### 4. ŽEMOS KĖDUTĖS SURINKIMAS

1. Įstatykite apatines kojas su kojytėmis į keturias kiaurymes sėdynės apačioje.

### 5. MOKYMOŠI STALO / KONSTRUKTORIAUS STALO FUNKCIONALUMAS

1. Nuimkite žemos kėdės dangtį. Pritvirtinkite stalviršį, kad jis taptų mokymosi stalu su kėde.
2. Apverskite dangtį aukštyn kojomis ir mokymosi stalą paverskite konstravimo stalu.

**BRĖŽINIAI YRA TIK PAVYZDINIAI - TIKROJI GAMINIO IŠVAIZDA GALI ŠIEK TIEK SKIRTIS NUO JŲ.**



Avant d'utiliser l'appareil, lisez le mode d'emploi original, suivez ses instructions et conservez-le pour référence ultérieure. Faites particulièrement attention aux recommandations de sécurité.

# IMPORTANT ! LIRE ATTENTIVEMENT ET CONSERVER POUR À TITRE DE RÉFÉRENCE POUR L'AVENIR

## AVERTISSEMENT !

### FNCTION DE LA CHAISE HAUTE

1. Ne laissez jamais un enfant sans surveillance.
2. Utilisez toujours un système de retenue.
3. N'utilisez pas le produit si tous les composants ne sont pas correctement assemblés et réglés.
4. Soyez conscient du risque de basculement si l'enfant peut pousser la table ou toute autre structure avec ses pieds.
5. N'utilisez pas le produit tant que l'enfant ne peut pas s'asseoir sans aide.
6. N'utilisez pas le produit si l'une des pièces est endommagée, déchirée ou manquante.
7. Tenez votre enfant à l'écart lorsque vous pliez et dépliez le produit afin d'éviter toute blessure.
8. Fonction chaise haute : le produit est destiné aux enfants qui peuvent s'asseoir sans aide (à partir d'environ 6 mois) et jusqu'à 3 ans ou un poids maximum de 15 kg.
9. Fonction chaise basse : le produit peut être utilisé par des enfants âgés de 3 à 12 ans ou pesant au maximum 40 kg.
10. Utilisez toujours le système de sécurité dans la fonction chaise haute. La sangle doit toujours être attachée et ajustée correctement. Le plateau ne garantit pas la sécurité de l'enfant dans la chaise.
11. Ne laissez pas votre enfant s'asseoir sur le plateau.
12. Risque de chute : Empêchez votre enfant de grimper sur le produit.
13. Ne déplacez pas la chaise lorsque votre enfant est assis dessus.
14. Ne réglez pas la hauteur de la chaise lorsque votre enfant est assis dessus.
15. N'utilisez la chaise que sur une surface plane et stable. Ne placez pas la chaise sur des surfaces surélevées telles que des tabourets, des bancs, etc.
16. Pour éviter tout risque d'étouffement, ne placez pas le produit à proximité de rideaux, de voilages, etc.
17. Toute sangle de sécurité supplémentaire, autre que celles fournies par le fabricant, doit être conforme à la norme EN 13210-1:2020.

# IMPORTANT! LIRE ATTENTIVEMENT ET CONSERVER POUR UNE CONSULTATION ULTERIEURE

## AVERTISSEMENT !

### FONCTION DU SIÈGE MONTÉ SUR LA CHAISE

1. Ne laissez jamais votre enfant sans surveillance.
2. Utilisez toujours un système de sécurité et assurez-vous qu'il est correctement fixé.
3. Utilisez toujours un système de fixation sur une chaise et assurez-vous qu'il est correctement fixé avant utilisation.
4. Vérifiez toujours que le produit monté sur la chaise est sûr et stable avant de l'utiliser.
5. N'utilisez pas ce produit sur des tabourets ou des bancs.
6. Le produit est destiné aux enfants qui peuvent s'asseoir sans aide (minimum 6 mois) et jusqu'à 36 mois ou un poids maximum de 15 kg.
7. Attention au risque de basculement si l'enfant peut se soulever de la table ou de toute autre structure avec ses pieds.
8. N'utilisez pas le siège si une pièce est endommagée, déchirée ou manquante.
9. N'utilisez pas d'accessoires ou de pièces de rechange autres que ceux approuvés par le fabricant.
10. Dimensions d'une chaise pour adultes à laquelle le siège peut être fixé :
  - a. dimensions minimales du siège de la chaise pour adultes : 38cm x 30cm ;
  - b. largeur minimale du dossier de la chaise adulte : 38 cm ;
  - c. hauteur minimale et maximale du dossier d'une chaise pour adultes : min. 32 cm.

### NETTOYAGE ET ENTRETIEN

1. Nous recommandons de passer régulièrement l'aspirateur et d'essuyer occasionnellement le fauteuil avec un chiffon humide (vous pouvez utiliser du savon doux) - châssis/coussin/système de sécurité.
2. Ne pas utiliser de silicone, de cires ou de sprays car ils peuvent être nocifs.
3. Ne jamais placer la chaise près d'un feu ouvert, d'un feu de camp ou d'autres sources de chaleur intense.

## DESCRIPTION DES ÉTAPES

### 1. ASSEMBLAGE DE LA CHAISE D'ALIMENTATION

1. Comme le montre la figure 1.1, insérez le pied supérieur dans les quatre trous situés au bas de la base du siège.
2. Comme le montrent les figures 1.2 et 1.3, insérez le connecteur dans les trous de la jambe inférieure, puis installez les repose-pieds.
3. Comme le montre la figure 1.4, insérez les quatre pieds assemblés dans les quatre trous situés au bas du cadre de la table.
4. Insérez le panier de rangement dans les quatre trous du cadre de la table (les trous inférieurs).
5. Comme le montre la figure 1.6, insérez la chaise basse assemblée dans le cadre de la table.
6. Passez la ceinture de sécurité à travers le coussin, placez-la sur le siège, puis fixez le plateau.

### 2. ASSEMBLAGE DU SIÈGE FIXÉ À LA CHAISE

1. Insérez deux sangles dans les trous situés à gauche et à droite du siège.
2. Reliez les sangles entre elles (au bas de la chaise).
3. Insérez les sangles dans les trous situés sur les côtés gauche et droit à l'arrière du siège.
4. Reliez les sangles entre elles (à l'arrière de la chaise).

**ATTENTION ! AVANT D'UTILISER LE SIÈGE, ASSUREZ-VOUS QUE LES SANGLES SONT CORRECTEMENT ATTACHÉES.**

### 3. DÉMONTAGE DE LA BASE DE LA CHAISE

1. Appuyez sur les clips pour retirer le buster.
2. Démontez le dessus de l'assise et les pieds de la chaise.
3. Fixez la base au fauteuil pour adultes à l'aide des sangles, qui doivent être passées à travers la base et le dossier du fauteuil, et installées comme indiqué dans les instructions d'assemblage 2.

**ATTENTION ! AVANT D'UTILISER LE SIÈGE, ASSUREZ-VOUS QUE LES SANGLES SONT CORRECTEMENT ATTACHÉES.**

### 4. ASSEMBLAGE DE LA CHAISE BASSE

1. Insérez les pieds inférieurs avec les repose-pieds dans les quatre trous situés au bas du siège.

### 5. FONCTIONNALITÉ DU BUREAU D'APPRENTISSAGE/DE LA TABLE DE CONSTRUCTION

1. Retirez le couvercle de la chaise basse. Fixez le plateau de la table pour la transformer en bureau d'apprentissage avec une chaise.
2. Retournez le couvercle et transformez le bureau d'apprentissage en table de construction.

**LES DESSINS SONT FOURNIS À TITRE INDICATIF - L'ASPECT RÉEL DU PRODUIT PEUT ÊTRE LÉGÈREMENT DIFFÉRENT.**



Перед використанням пристрою прочитайте оригінальну інструкцію з експлуатації, дотримуйтесь її вказівок і збережіть її для подальшого використання. Зверніть особливу увагу на рекомендації з техніки безпеки.

# ВАЖЛИВО! УВАЖНО ПРОЧИТАЙТЕ ТА ЗБЕРЕЖІТЬ ЗБЕРЕГАЙТЕ ДЛЯ ПОДАЛЬШОГО ВИКОРИСТАННЯ

## УВАГА!

### ФУНКЦІЯ СТІЛЬЧИКА ДЛЯ ГОДУВАННЯ

1. Ніколи не залишайте дитину без нагляду.
2. Завжди використовуйте утримуючу систему.
3. Не використовуйте виріб, якщо всі компоненти не зібрані та не відрегульовані належним чином.
4. Пам'ятайте про ризик перекидання, якщо дитина може відштовхнутися ногами від столу або будь-якої іншої конструкції.
5. Не використовуйте виріб, поки дитина не зможе сидіти без сторонньої допомоги.
6. Не використовуйте виріб, якщо будь-яка з деталей пошкоджена, відірвана або відсутня.
7. Тримайте дитину подалі під час складання та розкладання виробу, щоб уникнути травм.
8. Функція стільчика для годування: виріб призначений для дітей, які можуть сидіти без сторонньої допомоги (приблизно від 6 місяців) і до 3 років або максимальною вагою до 15 кг.
9. Функція низького стільчика: виріб може використовуватися дітьми віком від 3 до 12 років або максимальною вагою до 40 кг.
10. Завжди використовуйте систему безпеки у функції високого стільчика. Ремінь завжди повинен бути прикріплений і відрегульований належним чином. Піднос не гарантує безпеку дитини в кріслі.
11. Не дозволяйте дитині сидіти на підносі.
12. Ризик падіння: Не дозволяйте дитині залазити на виріб.
13. Не пересувайте крісло, коли дитина сидить на ньому.
14. Не регулюйте висоту стільця, коли на ньому сидить дитина.
15. Використовуйте стільчик тільки на рівній, стійкій поверхні. Не ставте стілець на підняті поверхні, такі як табурети, лавки тощо.
16. Щоб уникнути ризику удушення, не ставте виріб поруч зі шторами, сітчастими завісами тощо.
17. Будь-які додаткові ремені безпеки, крім передбачених виробником, повинні відповідати стандарту EN 13210-1:2020.

# ВАЖЛИВО! УВАЖНО ПРОЧИТАЙТЕ ТА ЗБЕРЕЖІТЬ ДЛЯ ПОДАЛЬШОГО ВИКОРИСТАННЯ

## УВАГА!

### ФУНКЦІЯ СИДІННЯ, ВСТАНОВЛЕНОГО НА СТІЛЬЦІ

1. Ніколи не залишайте дитину без нагляду.
2. Завжди використовуйте систему безпеки і переконайтеся, що вона належним чином закріплена.
3. Завжди використовуйте систему кріплення на стільці і переконайтеся, що вона належним чином закріплена перед використанням.
4. Завжди перевіряйте безпечність та стійкість виробу, встановленого на стільці, перед використанням.
5. Не використовуйте цей виріб на табуретах або лавках.
6. Виріб призначений для дітей, які можуть сидіти без сторонньої допомоги (мінімум 6 місяців) і до 36 місяців або максимальною вагою 15 кг.
7. Пам'ятайте про ризик перекидання, якщо дитина може відштовхнутися ногами від столу або будь-якої іншої конструкції.
8. Не використовуйте автокрісло, якщо будь-яка деталь пошкоджена, відірвана або відсутня.
9. Не використовуйте аксесуари або запасні частини, відмінні від схвалених виробником.
10. Розміри дорослого стільця, до якого можна прикріпити автокрісло:
  - a. мінімальні розміри сидіння дорослого стільця: 38 см x 30 см;
  - b. мінімальна ширина спинки дорослого стільця: 38 см;
  - c. мінімальна і максимальна висота спинки дорослого стільця: мін. 32 см.

### ЧИСТКА ТА ТЕХНІЧНЕ ОБСЛУГОВУВАННЯ

1. Ми рекомендуємо регулярно пилососити і час від часу протирати вологою ганчіркою (можна з м'яким милом) - каркас/подошву/систему безпеки.
2. Не використовуйте силікон, віск або спреї, оскільки вони можуть бути шкідливими.
3. Ніколи не ставте крісло біля відкритого вогню, багаття або інших джерел сильного нагрівання.

## ОПИС КРОКІВ

### 1. ЗБІРКА СТІЛЬЧИКА ДЛЯ ГОДУВАННЯ

1. Як показано на малюнку 1.1, вставте верхню ніжку в чотири отвори в нижній частині основи сидіння.
2. Як показано на малюнках 1.2 і 1.3, вставте з'єднувач в отвори в нижній ніжці, а потім встановіть підставки для ніг.
3. Як показано на малюнку 1.4, вставте зібрані чотири ніжки в чотири отвори в нижній частині рами столу.
4. Вставте кошик для зберігання в чотири отвори рами столу (нижні отвори).
5. Як показано на малюнку 1.6, вставте зібраний стільчик в каркас столу.
6. Протягніть ремінь безпеки через подушку, покладіть її на сидіння, а потім прикріпіть піднос.

### 2. ЗБІРКА СИДІННЯ, ПРИКРІПЛЕНОГО ДО СТІЛЬЦЯ

1. Вставте два ремені в отвори з лівого та правого боку сидіння.
2. З'єднайте ремені між собою (внизу крісла).
3. Вставте ремені в отвори з лівого та правого боку в задній частині сидіння.
4. З'єднайте ремені між собою (в задній частині крісла).

**УВАГА!!! ПЕРЕД ВИКОРИСТАННЯМ СИДІННЯ ПЕРЕКОНАЙТЕСЯ, ЩО РЕМЕНІ НАЛЕЖНИМ ЧИНОМ ПРИЄДНАНІ.**

### 3. ЗНЯТТЯ ОСНОВИ СТІЛЬЧИКА

1. Натисніть на затискачі, щоб зняти бастер.
2. Зніміть верхню частину сидіння та ніжки стільця.
3. Прикріпіть основу до дорослого стільця за допомогою ременів, які слід пропустити через основу і спинку стільця, і встановити, як показано в інструкції по збірці 2.

**УВАГА!!! ПЕРЕД ВИКОРИСТАННЯМ СИДІННЯ ПЕРЕКОНАЙТЕСЯ, ЩО РЕМЕНІ НАЛЕЖНИМ ЧИНОМ ПРИЄДНАНІ.**

### 4. ЗБІРКА НИЗЬКОГО СТІЛЬЧИКА

1. Вставте ніжки з підставками для ніг у чотири отвори в нижній частині сидіння.

### 5. ФУНКЦІОНАЛЬНІСТЬ НАВЧАЛЬНОГО СТОЛУ/КОНСТРУКТОРСЬКОГО СТОЛУ

1. Зніміть кришку зі стільчика. Прикріпіть стільницю, щоб перетворити його на навчальний стіл зі стільцем.
2. Переверніть кришку догори дном і перетворіть навчальний стіл на конструкторський стіл.

**МАЛЮНКИ НАВЕДЕНО ЛИШЕ ДЛЯ ОЗНАЙОМЛЕННЯ - ФАКТИЧНИЙ ВИГЛЯД ВИРОБУ МОЖЕ ДЕЩО ВІДРІЗНЯТИСЯ ВІД НИХ.**



Antes de utilizar el aparato, lea las instrucciones de uso originales, siga sus indicaciones y consérvelas para futuras consultas. Preste especial atención a las recomendaciones de seguridad.

# IMPORTANTE ! LEA ATENTAMENTE Y CONSÉRVELAS PARA EL FUTURO COMO REFERENCIA

## ADVERTENCIA!

### FUNCIONAMIENTO DE LA TRONA

1. No deje nunca a un niño sin vigilancia.
2. Utilice siempre un sistema de retención.
3. No utilice el producto si todos los componentes no están correctamente montados y ajustados.
4. Tenga en cuenta el riesgo de vuelco si el niño puede empujar con los pies la mesa o cualquier otra estructura.
5. No utilice el producto hasta que el niño pueda sentarse sin ayuda.
6. No utilices el producto si alguna de sus piezas está dañada, rota o falta.
7. Mantenga al niño alejado al plegar y desplegar el producto para evitar lesiones.
8. Función de silla alta: el producto está destinado a niños que pueden sentarse sin ayuda (a partir de los 6 meses aproximadamente) y hasta los 3 años de edad o un peso máximo de 15 kg.
9. Función de silla baja: el producto puede ser utilizado por niños de 3 a 12 años o hasta un peso máximo de 40 kg.
10. Utilice siempre el sistema de seguridad en la función de silla alta. La correa debe estar siempre bien colocada y ajustada. La bandeja no garantiza la seguridad del niño en la silla.
11. No permita que su hijo se sienta en la bandeja.
12. Riesgo de caída: Evite que su hijo se suba al producto.
13. No mueva la silla mientras su hijo esté sentado en ella.
14. No ajuste la altura de la silla mientras el niño esté sentado en ella.
15. Utilice la silla únicamente sobre una superficie plana y estable. No coloque la silla sobre superficies elevadas como taburetes, bancos, etc.
16. Para evitar el riesgo de asfixia, no coloque el producto cerca de cortinas, visillos, etc.
17. Todas las correas de seguridad adicionales, distintas de las proporcionadas por el fabricante, deben cumplir la norma EN 13210-1:2020.

# IMPORTANTE! LEER DETENIDAMENTE Y CONSERVAR PARA REFERENCIA FUTURA

## ADVERTENCIA!

### FUNCIÓN DE ASIENTO MONTADO EN LA SILLA

1. No deje nunca al niño sin vigilancia.
2. Utilice siempre un sistema de seguridad y asegúrese de que está correctamente fijado.
3. Utilice siempre un sistema de fijación en una silla y asegúrese de que está correctamente fijado antes de utilizarla.
4. Compruebe siempre que el producto montado en la silla es seguro y estable antes de utilizarlo.
5. No utilice este producto sobre taburetes o bancos.
6. El producto está destinado a niños que pueden sentarse sin ayuda (mínimo 6 meses) y hasta 36 meses o un peso máximo de 15 kg.
7. Tenga en cuenta el riesgo de vuelco si el niño puede impulsarse con los pies desde la mesa o cualquier otra estructura.
8. No utilice el asiento si alguna pieza está dañada, rota o falta.
9. No utilice accesorios o piezas de repuesto distintos de los aprobados por el fabricante.
10. Dimensiones de una silla para adultos a la que se puede fijar el asiento:
  - a. dimensiones mínimas del asiento de la silla para adultos: 38cm x 30cm;
  - b. anchura mínima del respaldo de la silla para adultos: 38cm;
  - c. altura mínima y máxima del respaldo de una silla de adulto: mín. 32 cm.

## LIMPIEZA Y MANTENIMIENTO

1. Recomendamos pasar la aspiradora con regularidad y limpiar de vez en cuando con un paño húmedo (puede utilizar jabón suave) - armazón/cojín/sistema de seguridad.
2. No utilice silicona, ceras ni sprays, ya que pueden ser perjudiciales.
3. No coloque nunca la silla cerca de un fuego abierto, una hoguera u otras fuentes de calor intenso.

## DESCRIPCIÓN DE LOS PASOS

### 1. MONTAJE DE LA SILLA DE COMER

1. Como se muestra en la figura 1.1, inserte la pata superior en los cuatro orificios de la parte inferior de la base del asiento.
2. Como se muestra en las figuras 1.2 y 1.3, inserte el conector en los orificios de la pata inferior y, a continuación, instale los reposapiés.
3. Como se muestra en la figura 1.4, inserte las cuatro patas ensambladas en los cuatro orificios de la parte inferior del armazón de la mesa.
4. Inserte la cesta de almacenamiento en los cuatro orificios del armazón de la mesa (los orificios inferiores).
5. Como se muestra en la figura 1.6, inserte la silla baja montada en el armazón de la mesa.
6. Pase el cinturón de seguridad a través del cojín, colóquelo en el asiento y, a continuación, fije la bandeja.

### 2. MONTAJE DEL ASIENTO UNIDO A LA SILLA

1. Introduzca dos correas en los orificios de los lados izquierdo y derecho del asiento.
2. Conecte las correas entre sí (en la parte inferior de la silla).
3. Introduzca las correas en los orificios de los lados izquierdo y derecho de la parte posterior del asiento.
4. Conecte las correas entre sí (en la parte trasera de la silla).

**ATENCIÓN ANTES DE UTILIZAR LA SILLA, ASEGÚRESE DE QUE LAS CORREAS ESTÉN BIEN ATAJADAS.**

### 3. DESMONTAJE DE LA BASE DE LA SILLA

1. Apriete los clips para extraerlo.
2. Desmonte la parte superior del asiento y las patas de la silla.
3. Fije la base a la silla de adulto con las correas, que deben pasarse por la base y el respaldo de la silla, e instalarse como se indica en las instrucciones de montaje 2.

**ATENCIÓN ANTES DE UTILIZAR LA SILLA, ASEGÚRESE DE QUE LAS CORREAS ESTÉN BIEN ATAJADAS.**

### 4. MONTAJE DE LA SILLA BAJA

1. Inserte las patas inferiores con reposapiés en los cuatro orificios de la parte inferior del asiento.

### 5. FUNCIONAMIENTO DEL PUPITRE DE APRENDIZAJE/MESA DE CONSTRUCCIÓN

1. Retire la cubierta de la silla baja. Coloque el tablero para transformarla en un pupitre de aprendizaje con silla.
2. Dé la vuelta a la cubierta y transforme el pupitre de aprendizaje en una mesa de construcción.

**LOS DIBUJOS SON SÓLO DE REFERENCIA - EL ASPECTO REAL DEL PRODUCTO PUEDE DIFERIR LIGERAMENTE DE ELLOS.**



Antes de utilizar o aparelho, leia o manual de instruções original, siga as suas indicações e guarde-o para referência futura. Preste especial atenção às recomendações de segurança.

# IMPORTANTE! LER ATENTAMENTE E GUARDAR PARA PARA O FUTURO COMO REFERÊNCIA

## ATENÇÃO!

### FUNÇÃO DA CADEIRA ALTA

1. Nunca deixar uma criança sem vigilância.
2. Utilizar sempre um sistema de retenção.
3. Não utilize o produto se todos os componentes não estiverem corretamente montados e ajustados.
4. Tenha em atenção o risco de queda se a criança conseguir empurrar a mesa ou qualquer outra estrutura com os pés.
5. Não utilize o produto até que a criança se consiga sentar sem ajuda.
6. Não utilizar o produto se alguma das peças estiver danificada, rasgada ou em falta.
7. Mantenha a criança afastada quando dobrar e desdobrar o produto para evitar ferimentos.
8. Função de cadeira alta: o produto destina-se a crianças que se conseguem sentar sem ajuda (a partir dos 6 meses, aproximadamente) e até aos 3 anos de idade ou com um peso máximo de 15 kg.
9. Função de cadeira baixa: o produto pode ser utilizado por crianças dos 3 aos 12 anos de idade ou com um peso máximo de 40 kg.
10. Utilizar sempre o sistema de segurança na função de cadeira alta. A correia deve ser sempre colocada e ajustada corretamente. O tabuleiro não garante a segurança da criança na cadeira.
11. Não permita que o seu filho se sente no tabuleiro.
12. Risco de queda: Evitar que a criança trepe para cima do produto.
13. Não desloque a cadeira enquanto o seu filho estiver sentado nela.
14. Não ajuste a altura da cadeira enquanto a criança estiver sentada nela.
15. Utilize a cadeira apenas numa superfície plana e estável. Não colocar a cadeira sobre superfícies elevadas, como bancos, bancadas, etc.
16. Para evitar o risco de asfixia, não coloque o produto perto de cortinas, cortinas de rede, etc.
17. Quaisquer correias de segurança adicionais, para além das fornecidas pelo fabricante, devem estar em conformidade com a norma EN 13210-1:2020.

# IMPORTANTE! LER ATENTAMENTE E CONSERVAR PARA FUTURA REFERÊNCIA

## ATENÇÃO!

### FUNÇÃO DE ASSENTO MONTADO EM CADEIRA

1. Nunca deixar a criança sem vigilância.
2. Utilize sempre um sistema de segurança e certifique-se de que está corretamente fixado.
3. Utilizar sempre um sistema de fixação numa cadeira e certificar-se de que está corretamente fixado antes da utilização.
4. Verifique sempre se o produto montado na cadeira é seguro e estável antes de o utilizar.
5. Não utilizar este produto em bancos ou bancadas.
6. O produto destina-se a crianças que se conseguem sentar sem ajuda (mínimo 6 meses) e até 36 meses ou um peso máximo de 15 kg.
7. Tenha em atenção o risco de queda se a criança conseguir levantar-se da mesa ou de qualquer outra estrutura com os pés.
8. Não utilizar o assento se alguma peça estiver danificada, rasgada ou em falta.
9. Não utilizar acessórios ou peças de substituição diferentes dos aprovados pelo fabricante.
10. Dimensões de uma cadeira de adulto à qual o assento pode ser fixado:
  - a. dimensões mínimas do assento da cadeira para adultos: 38cm x 30cm;
  - b. largura mínima do encosto da cadeira de adulto: 38cm;
  - c. altura mínima e máxima do encosto de uma cadeira para adultos: mín. 32 cm.

### LIMPEZA E MANUTENÇÃO

1. Recomendamos a aspiração regular e a limpeza ocasional com um pano húmido (pode usar sabão neutro) - estrutura/almofada/sistema de segurança.
2. Não utilizar silicone, ceras ou sprays, pois podem ser prejudiciais.
3. Nunca colocar a cadeira perto de um fogo aberto, de uma fogueira ou de outras fontes de calor intenso.

## DESCRIÇÃO DOS PASSOS

### 1. MONTAGEM DA CADEIRA DE ALIMENTAÇÃO

1. Como indicado na figura 1.1, insira a perna superior nos quatro orifícios situados na parte inferior da base do assento.
2. Conforme ilustrado nas figuras 1.2 e 1.3, insira o conector nos orifícios da perna inferior e, em seguida, instale os apoios para os pés.
3. Conforme ilustrado na Figura 1.4, insira as quatro pernas montadas nos quatro orifícios na parte inferior da estrutura da mesa.
4. Insira o cesto de arrumação nos quatro orifícios da estrutura da mesa (os orifícios inferiores).
5. Como mostra a Figura 1.6, insira a cadeira baixa montada na estrutura da mesa.
6. Passe o cinto de segurança através da almofada, coloque-o no assento e, em seguida, prenda o tabuleiro.

### 2. MONTAGEM DO ASSENTO LIGADO À CADEIRA

1. Insira duas correias nos orifícios dos lados esquerdo e direito do assento.
2. Unir as correias (na parte inferior da cadeira).
3. Insira as correias nos orifícios dos lados esquerdo e direito na parte de trás do assento.
4. Unir as correias (na parte de trás da cadeira).

**ATENÇÃO! ANTES DE UTILIZAR A CADEIRA, CERTIFIQUE-SE DE QUE AS CORREIAS ESTÃO CORRETAMENTE FIXAS.**

### 3. DESMONTAGEM DA BASE DA CADEIRA

1. Premir os cliques para retirar o buster.
2. Desmontar a parte superior do assento e as pernas da cadeira.
3. Fixar a base à cadeira de adulto com as correias, que devem ser passadas através da base e do encosto da cadeira, e instaladas como indicado nas instruções de montagem 2.

**ATENÇÃO! ANTES DE UTILIZAR A CADEIRA, CERTIFIQUE-SE DE QUE AS CORREIAS ESTÃO CORRETAMENTE FIXAS.**

### 4. MONTAGEM DA CADEIRA BAIXA

1. Introduzir as pernas inferiores com apoio para os pés nos quatro orifícios situados na parte inferior do assento.

### 5. FUNCIONALIDADE DA SECRETÁRIA DE APRENDIZAGEM/ MESA DE CONSTRUÇÃO

1. Retire a cobertura da cadeira baixa. Fixe o tampo da mesa para a transformar numa secretária de aprendizagem com uma cadeira.
2. Vire a tampa ao contrário e transforme a secretária de aprendizagem numa mesa de construção.

**OS DESENHOS SERVEM APENAS DE REFERÊNCIA - O ASPECTO REAL DO PRODUTO PODE DIFERIR LIGEIRAMENTE DOS MESMOS.**



- PL** **Dziękujemy za zaufanie!** Z przyjemnością współtworzymy Twoją przestrzeń i cieszymy się, że wybrałeś nasz produkt! W przypadku jakichkolwiek pytań lub wątpliwości, prosimy o kontakt: [sklep@tulano.pl](mailto:sklep@tulano.pl)
- EN** **Thank you for your trust!** It is a pleasure to co-create your space and we are glad that you chose our product! If you have any questions or concerns, please contact us: [sklep@tulano.pl](mailto:sklep@tulano.pl)
- SK** **Ďakujeme vám za dôveru!** Je nám potešením spoluvytvárať váš priestor a sme radi, že ste si vybrali náš produkt! V prípade akýchkoľvek otázok alebo nejasností nás prosím kontaktujte: [sklep@tulano.pl](mailto:sklep@tulano.pl)
- CZ** **Děkujeme vám za důvěru!** Je nám potěšením spoluvytvářet váš prostor a jsme rádi, že jste si vybrali právě náš produkt! V případě jakýchkoli dotazů nebo nejasností nás prosím kontaktujte na adrese: [sklep@tulano.pl](mailto:sklep@tulano.pl)
- RO** **Vă mulțumim pentru încrederea acordată!** Ne face plăcere să vă co-creăm spațiul și ne bucurăm că ați ales produsul nostru! Dacă aveți întrebări sau nelămuriri, vă rugăm să ne contactați: [sklep@tulano.pl](mailto:sklep@tulano.pl)
- DE** **Wir danken Ihnen für Ihr Vertrauen!** Es ist uns eine Freude, Ihren Raum mitzugestalten und wir freuen uns, dass Sie sich für unser Produkt entschieden haben! Wenn Sie Fragen oder Bedenken haben, kontaktieren Sie uns bitte: [sklep@tulano.pl](mailto:sklep@tulano.pl)
- BG** **Благодарим ви за доверието!** За нас е удоволствие да създадем съвместно вашето пространство и се радваме, че сте избрали нашия продукт! Ако имате някакви въпроси или притеснения, моля, свържете се с нас: [sklep@tulano.pl](mailto:sklep@tulano.pl)
- HU** **Köszönjük a bizalmat!** Örömmel szolgál, hogy közösen alakíthatjuk ki az Ön terét, és örülünk, hogy a mi termékünket választotta! Ha bármilyen kérdése vagy aggálya van, kérjük, lépjen kapcsolatba velünk: [sklep@tulano.pl](mailto:sklep@tulano.pl)
- LT** **Dėkojame už pasitikėjimą!** Mums malonu kartu kurti jūsų erdvę ir džiaugiamės, kad pasirinkote mūsų gaminį! Jei turite klausimų ar abejonių, susisiekiite su mumis: [sklep@tulano.pl](mailto:sklep@tulano.pl)
- FR** **Merci de votre confiance!** C'est un plaisir pour nous de co-cr  er votre espace et nous sommes heureux que vous ayez choisi notre produit ! Si vous avez des questions ou des pr  occupations, n'h  sitez pas    nous contacter: [sklep@tulano.pl](mailto:sklep@tulano.pl)
- UK** **Дякуємо за довіру!** Нам приємно бути співтворцями вашого простору і ми раді, що ви обрали наш продукт! Якщо у вас виникли запитання або проблеми, будь ласка, зв'яжіться з нами: [sklep@tulano.pl](mailto:sklep@tulano.pl)
- ES** **¡Gracias por su confianza!** Es un placer para nosotros co-crear su espacio y nos alegramos de que haya elegido nuestro producto. Si tiene alguna pregunta o duda, p  ngase en contacto con nosotros: [sklep@tulano.pl](mailto:sklep@tulano.pl)
- PT** **Obrigado pela vossa confian  a!**    um prazer para n  s co-criar o vosso espa  o e estamos felizes por terem escolhido o nosso produto! Se tiver alguma d  vida ou quest  o, por favor contacte-nos: [sklep@tulano.pl](mailto:sklep@tulano.pl)



[www.tulano.pl](http://www.tulano.pl)



[sklep@tulano.pl](mailto:sklep@tulano.pl)